

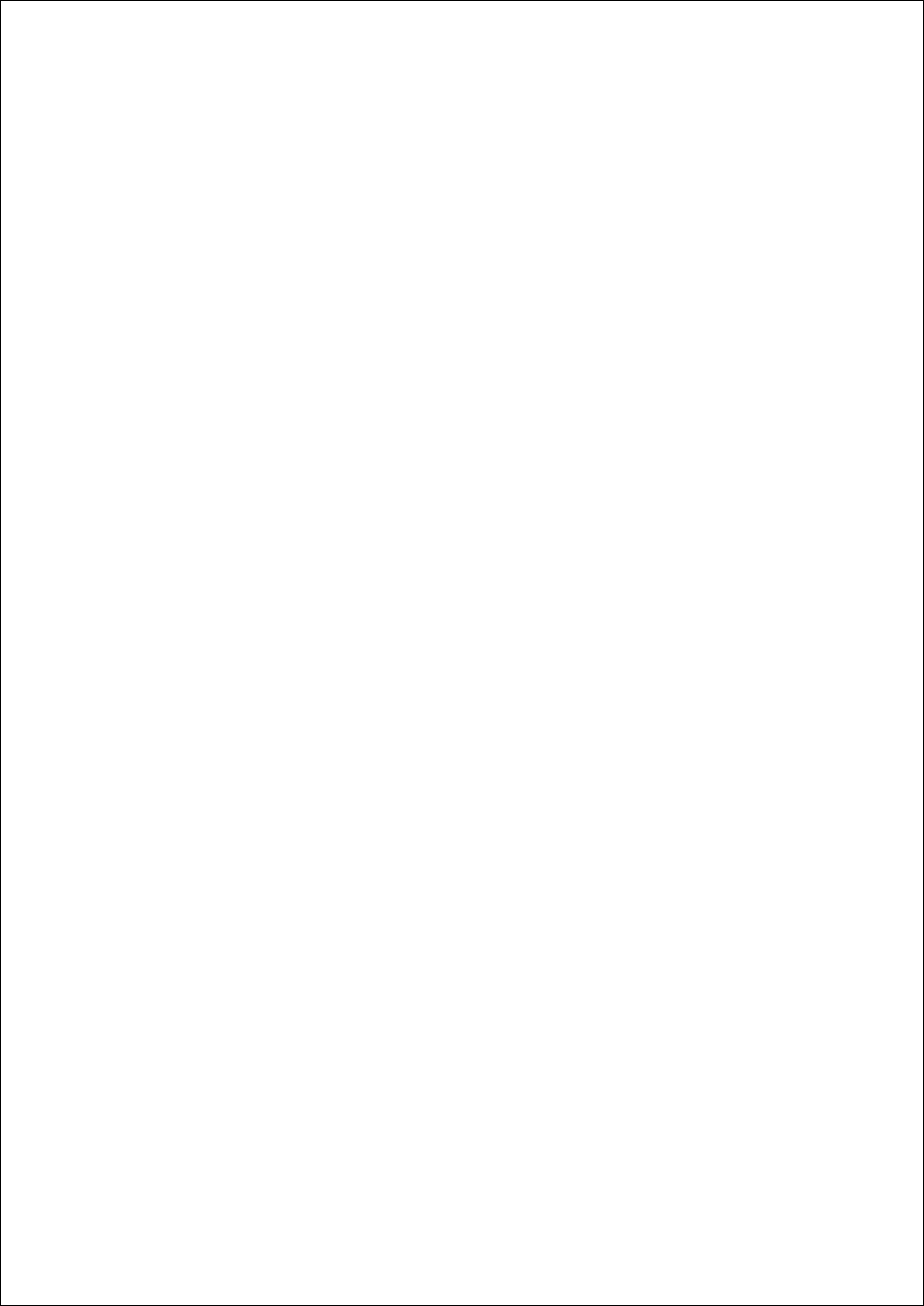

SEÑALIZACION DE LUGARES EMBLEMATICOS Y RUTAS PARA LA OBSERVACION DE AVES EN LA COMARCA DEL ALJARAFE - DOÑANA 2006



ACCION INDIVIDUAL DENTRO DEL MARCO RETO



DESCRIPCION DEL PROYECTO



1. Antecedentes

La conservación y disfrute del medio rural en Andalucía y más concretamente en Doñana es una batalla continua; ahora bien la pregunta es, cómo podemos ganar esta batalla, para ello se centra todo el esfuerzo en realizar todo tipo de actividades y proyectos beneficiosos para el medio y que al mismo tiempo supongan una integración del hombre con su cultura medio ambiental.

Esta iniciativa nace como consecuencia de la experiencia en el LEADER II del Proyecto de cooperación transnacional RETO PROJECT, que ha desembocado en un proyecto más ambicioso como es la constitución de una Red de Turismo Ornitológico. Una red que se crea en torno a Zonas de Especial Protección de Aves (ZEPA), Lugares de Interés Comunitario (LIC'S) y Espacios Naturales Protegidos.

2. Objetivo General

El objetivo general es el la puesta en marcha de un instrumento que colabore con las dinámicas encaminadas hacia un desarrollo sostenible de las zonas contempladas en el proyecto mediante la revalorización de los recursos naturales, que lo constituye un producto turístico en torno a la observación de aves en la comarca del Aljarafe Doñana.

Para cumplir los objetivos previstos se han identificado todos los enclaves, cuya importancia para la observación de aves se ha considerado como relevante, con el objeto de crear una red de rutas que abarque la mayoría de la comarca del Aljarafe -Doñana. En cada uno de estos puntos se ha realizado un estudio para determinar su importancia, que especies lo habitan, sus características y necesidades de equipamientos y señalización.

Para la realización de los itinerarios, se ha estimado necesario establecer un punto de partida: Centro de información y al mismo tiempo distribuidor de rutas. Se ha seleccionado a priori la Dehesa de Abajo, cuyo Centro de Visitantes, de inminente inauguración, puede ser considerado posiblemente el lugar más idóneo.

3. Objetivo Específico: Señalización del la zona RETO - ADAD

El objeto del presente proyecto es la realización de un "Estudio dirigido a la identificación y señalización de los lugares emblemáticos de observación de aves en los términos municipales que engloba la Asociación para el Desarrollo de la Comarca Aljarafe-Doñana"

4. Plazo de ejecución sobre plan de trabajo

Los Plazos de ejecución de sobre el Plan de trabajo, implica una serie de fases:

- Fase I Redacción de Proyecto de Ejecución Material de Señalización Diseño pormenorizado de cada una de las señales (Un mes)
- Fase II Solicitud de permisos de colocación a las administraciones con competencia en esta materia. (Dos meses)
- Fase III Fabricación de la señalización (Dos meses)
- Fase IV Ejecución material de las señales propuestas. (Un mes y medio)

El Plazo de ejecución de todo este proyecto es de 6 meses y medio.

5. Recursos

Para la realización de este trabajo, será necesario el siguiente personal:

Director de proyecto
Informático
Diseñador
Empresa fabricante de las señales
Empresa ejecutora

6. Puesta en marcha

Tras la realización de un exhaustivo estudio de campo se han identificado todos los enclaves, que desde el punto de vista ornitológico, se han considerado relevantes para ser incluidos como puntos de observación. Como fruto de este estudio se han establecido 35 puntos que engloban la mayoría de la comarca y de los ecosistemas existentes en ella. Cabe destacar que algunos, sobre todo en las zonas forestales y de campiña, no pueden ser considerados como puntos sino como áreas de observación, ya que debido a su homogeneidad ecosistémica no es posible el establecimiento de un punto concreto de mayor interés para la observación.

Hay que destacar que además de los 35 puntos, se han creado una serie de rutas, que sin perder su coherencia entre las mismas, contienen puntos que poseen una serie de características comunes.

7. Señalítica Óptima Elegida

Atendiendo al área de estudio en cuestión, la comarca del Aljarafe - Doñana posee una gran heterogeneidad ecosistémica que le confiere una riqueza

de especies y espacios únicos en el mundo. Debido a esta diversidad de ecosistemas, y a que vamos a poder observar puntos concretos de especial interés así como áreas de observación, vamos a utilizar una gama de señales según la zona en cuestión.

Esta señalización va a promover una visita de calidad por este entorno así como el conocimiento y disfrute por parte del visitante de los recursos que ofrece la zona. Para la realización de estas señales nos hemos basado en el manual de señalización de Espacios Naturales Protegidos publicado por la Consejería de Medio Ambiente de la Junta de Andalucía.

La elección de este manual viene impuesta por Ley, de acuerdo con la Orden de 2 de diciembre de 1998, por la que se establecen normas y prescripciones para la señalización en los espacios naturales protegidos de Andalucía, en General y del uso público en ellos, en particular. Publicada en BOJA N° 6/1999 de 14/01/1999, y la Orden de 6 de junio de 2005, por la que se aprueba el Manual de Señalización en Espacios Naturales de Andalucía publicada en BOJA N° 127/2005 de 01/07/2005, hay que ajustarse a este manual, ya que específicamente contempla que el ámbito de aplicación de este manual, es cualquier señal externa con adscripción a un espacio Natural en Andalucía.

Las cinco rutas están o pasan por algún espacio con protección específica, dentro de la Red de Espacios Medioambientalmente Protegidos de Andalucía, y se debe de cumplir el manual específicamente en todos ellos, las zonas señaladas de rutas que no pasen o no tengan esta protección, también se le aplicará éste buscando la uniformidad e imagen de este proyecto.

Y tras el estudio y análisis de dicho manual de señalización se ha optado por escoger las siguientes señales:

- SEÑAL INTERPRETATIVA E INFORMATIVA
- SEÑAL MAPA DE USO PÚBLICO
- SENAL INTERPRETATIVA E INFORMATIVA DEL PATRIMONIO
-SENAL TEMATICA
- SENAL DE POSICION
-SEÑAL DIRECCIONAL
-SEÑAL ORIENTATIVA

JUSTIFICACION

• Se colocará una **SEÑAL MAPA DE USO PÚBLICO** al inicio de cada ruta. Con lo que se van a realizar y colocar un total de **5 señales** de este tipo. El contenido de esta señal será un mapa base donde se visualice todo el ámbito de actuación, sobre el que se marcarán las 5 rutas con diferentes colores, además de un zoom de la ruta sobre la que se encuentra el visitante. Dentro de cada ruta se describirán además todos los puntos de interés, así como los pictogramas de equipamientos de uso público. Es muy importante además destacar en el mapa la localización actual del visitante, ya que no podemos olvidar que el fin de esta señal es indicar al visitante la existencia de 5 rutas ornitológicas posibles a realizar.

• Atendiendo a los 35 puntos diferenciados como de especial interés en el territorio, se colocarán **SENALES TEMATICAS** en cada uno de éstos, con la salvedad de colocar **34 señales** por coincidencia de un punto en dos rutas. Estas señales tienen como objetivo ofrecer al visitante una interpretación inicial e "in situ" de diversos aspectos interesantes de estos puntos. Contendrán información relativa a la descripción de la zona en cuestión, así como ilustraciones o dibujos interpretativos de aves. Además es importante la realización de un croquis de ubicación del visitante en este punto en cuestión.

• Atendiendo a la necesidad del visitante de sentirse en todo momento bien orientado se colocarán un total de **52 SENALES DIRECCIONALES** que tendrán como finalidad indicar al visitante el itinerario preferente para llegar al punto de interés en cuestión. Según la necesidad y el lugar donde nos encontremos el contenido de estas señales será de 1,2 ó 3 líneas de información. En concreto aparecerán un total de:

- o Con 1 línea de información: **43 señales.**
- o Con 2 líneas de información: **8 señales.**
- o Con 3 líneas de información: **1 señal.**

• Para que el visitante en sus desplazamientos no tenga dudas direccionales hasta llegar al siguiente punto de interés de una ruta, se colocarán **SENALES ORIENTATIVAS**. Estas señales tienen como finalidad informar al usuario sobre el trayecto más corto, el recorrido preferente, el acceso inmediato, así como en cruces y bifurcaciones informar sobre la continuidad de la ruta. Se colocarán un total de **12 señales**. Ahora bien, dependiendo también de la necesidad y el lugar donde nos encontremos, el contenido de estas señales se repartirá entre 1, 2, 3 y 4 placas. En concreto aparecerán un total de:

- Con 1 placa de información: **No aparece.**
- Con 2 placas de información: **6 señales.**
- Con 3 placas de información: **5 señales.**
- Con 4 placas de información: **1 señal.**

8. Detalles Señalítica

SEÑAL INFORMATIVA. MAPA DE USO PÚBLICO

La señal temática de Uso Público presenta un carácter informativo y muestra al visitante las instalaciones, servicios y actividades de vinculación básica para el Uso Público del Espacio Natural Protegido. Se ubicará en lugares de máxima afluencia de visitantes, para invitar a la práctica de las 5 rutas expuestas.

CONTENIDOS INFORMATIVOS

La señal incluye contenidos informativos e interpretativos del tipo:

- Mapa base del EN y elementos geográficos destacables, indicando en diferente gama de colores los itinerarios a seguir par cada una de las 5 rutas propuestas
- Infraestructuras viarias básicas soporte del Uso Público
- Equipamientos de Uso Público
- Localización del Usuario
- Centros de Interés
- Escala gráfica
- Norte geográfico
- Texto de introducción a las rutas
- Mapa base de Andalucía (en donde se localice el Espacio Natural Protegido).

DESCRIPCIÓN TÉCNICA

RETÍCULA BASE

La retícula base es de 102 x 89,25 cm. dividida en seis columnas con un medianil de 2,4 cm. entre ellas. Esto aporta una mayor flexibilidad y permite elegir entre una o varias columnas según las necesidades de información o adaptación del espacio.

Según las necesidades de representación de gráficos, esquemas, croquis, mapas, etc., el texto ocupa una o varias columnas, se agrupa en un párrafo, fluye alrededor de la imagen principal y se justifica a ambos lados. No se sangrará la primera línea del párrafo. Siempre que la longitud del texto lo permita, los párrafos se separarán entre sí con un espacio. En cualquier caso la información gráfica predominará sobre los textos.

TIPOGRAFÍA

Para el título, que le da nombre a la señal, se utilizará News Gothic, en caja alta y baja, cuerpo 200. Para el subtítulo se empleará también News Gothic, en caja alta y baja, cuerpo 130.

El texto interpretativo debe estar en News Gothic entre los cuerpos 30 y 60. Cuando se traten de normas de uso específicas se empleará el color rojo. Para direcciones de interés y algunas explicaciones anexas, como la que aparece enmarcada en el ejemplo, se pueden emplear un cuerpo más pequeño según las necesidades.

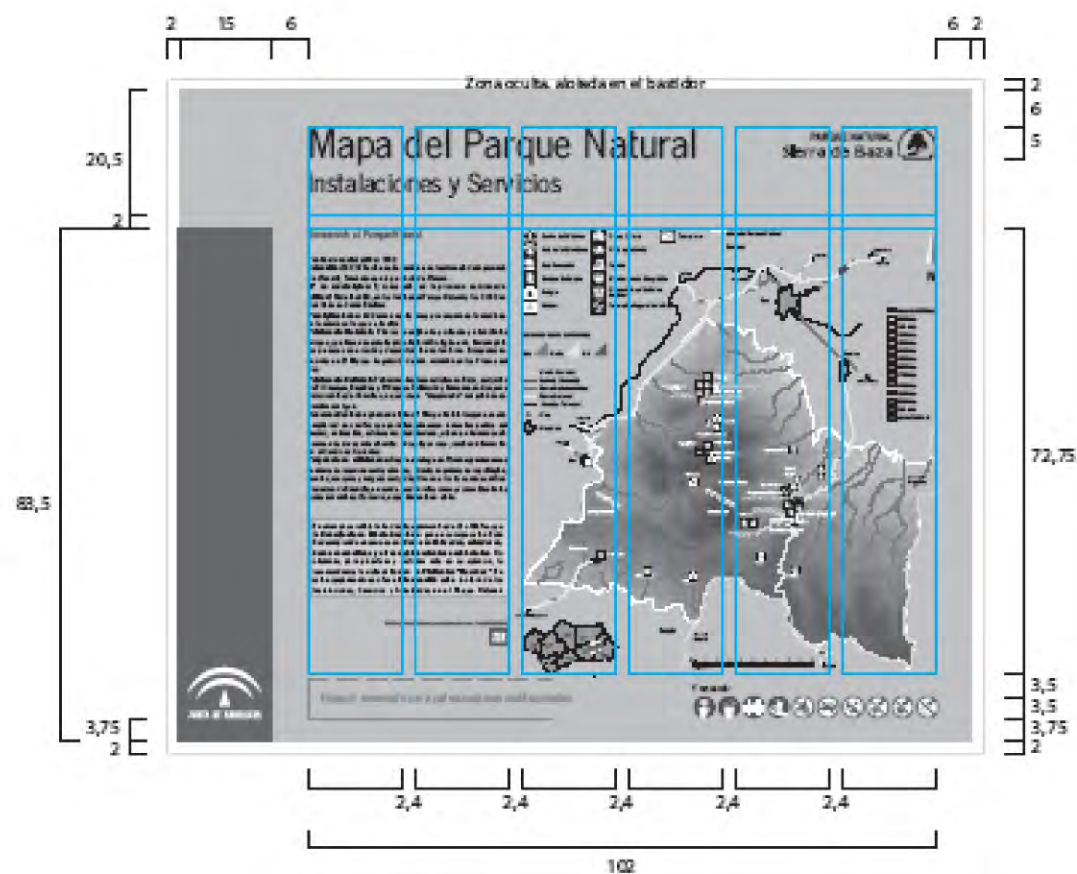

DESCRIPCION DEL PROYECTO

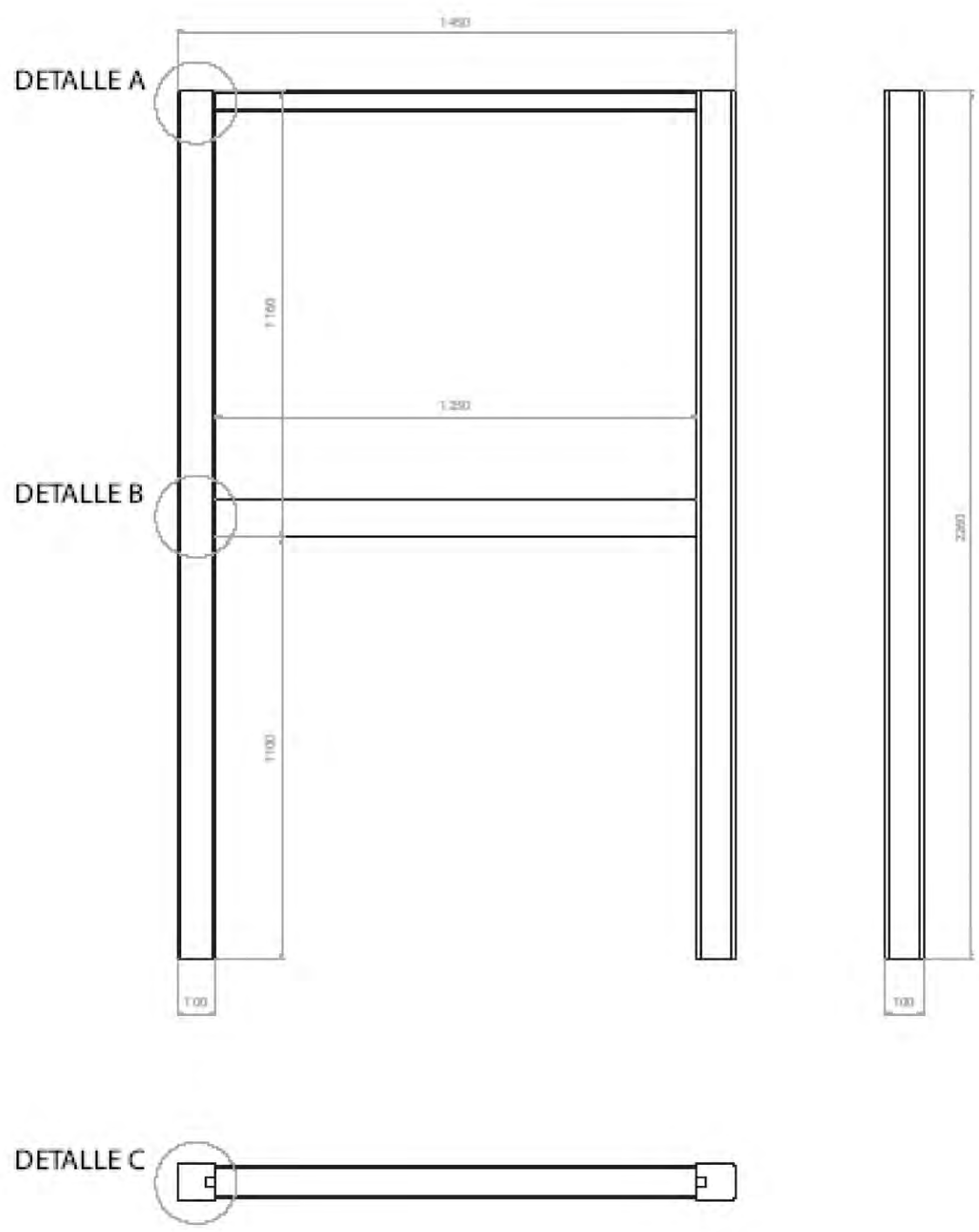

Mapa de Uso Público / Señal temática
SOPORTE GRÁFICO

Cotas en mm.

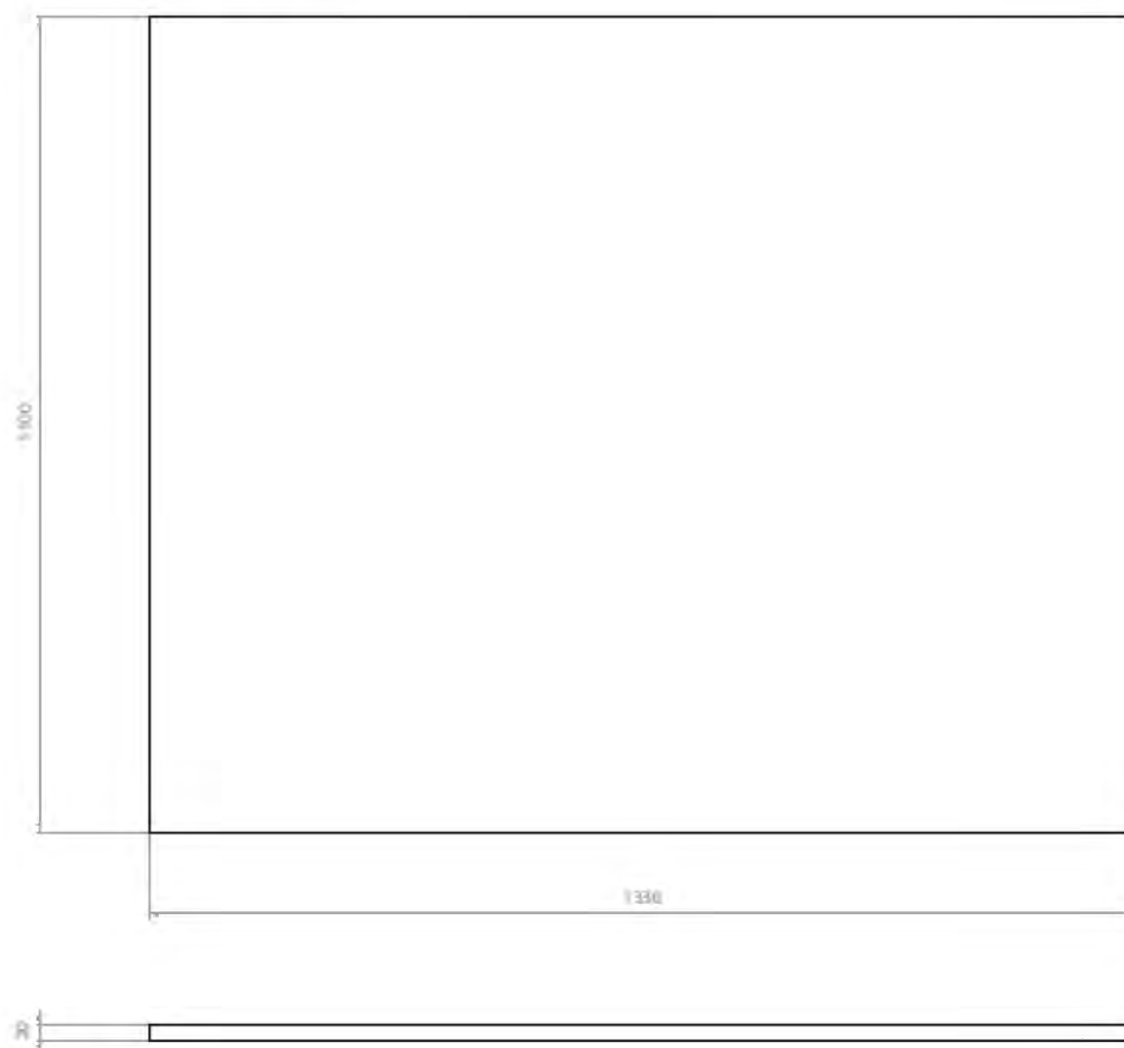

DESCRIPCION DEL PROYECTO

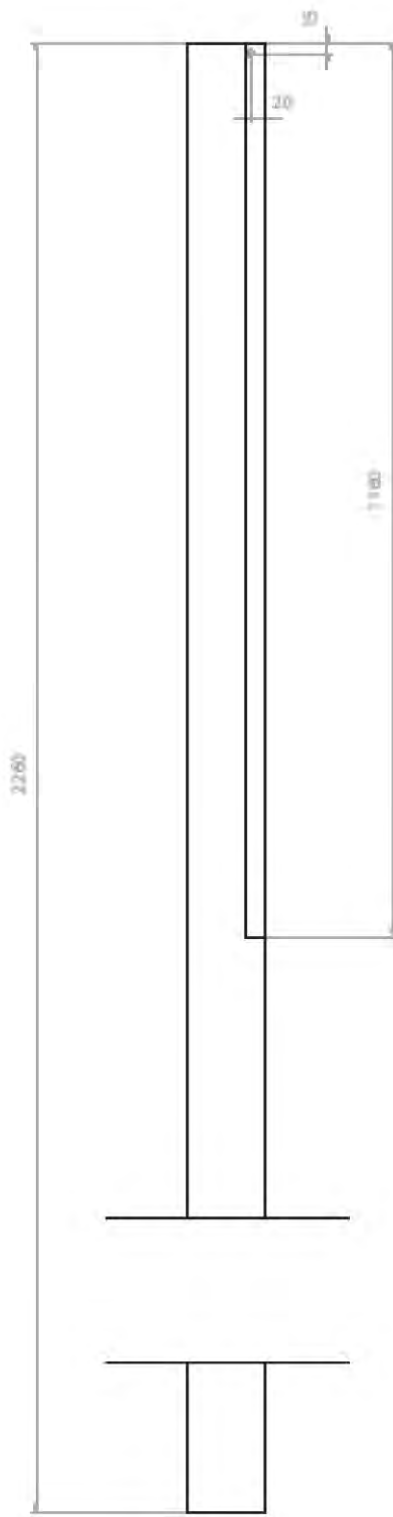

Mapa de Uso Público / Señal temática
SOPORTE DE SUSTENTACIÓN

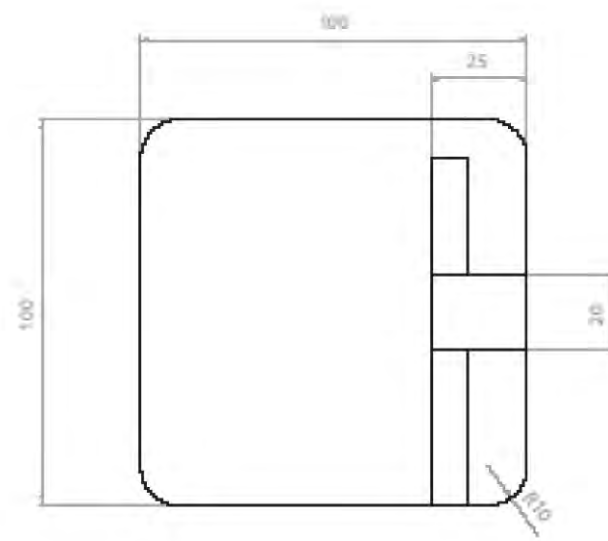

Escala 1/2

DESCRIPCION DEL PROYECTO

Mapa de Uso Público / Señal temática PERFILES DEL MARCO

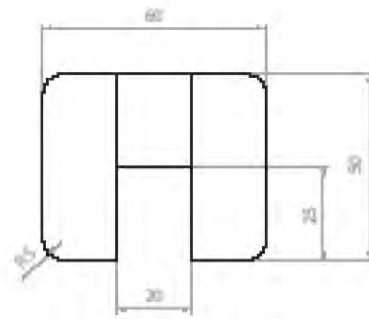

Escala 1/2

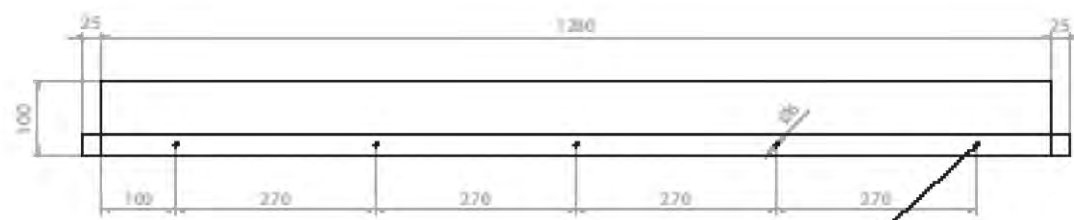

Taladros para
evacuación de agua

Taladro para
evacuación de agua

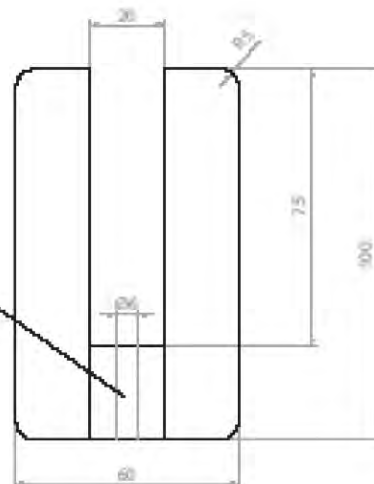

DESCRIPCION DEL PROYECTO

Mapa de Uso Público / Señal temática
CONJUNTO MONTADO

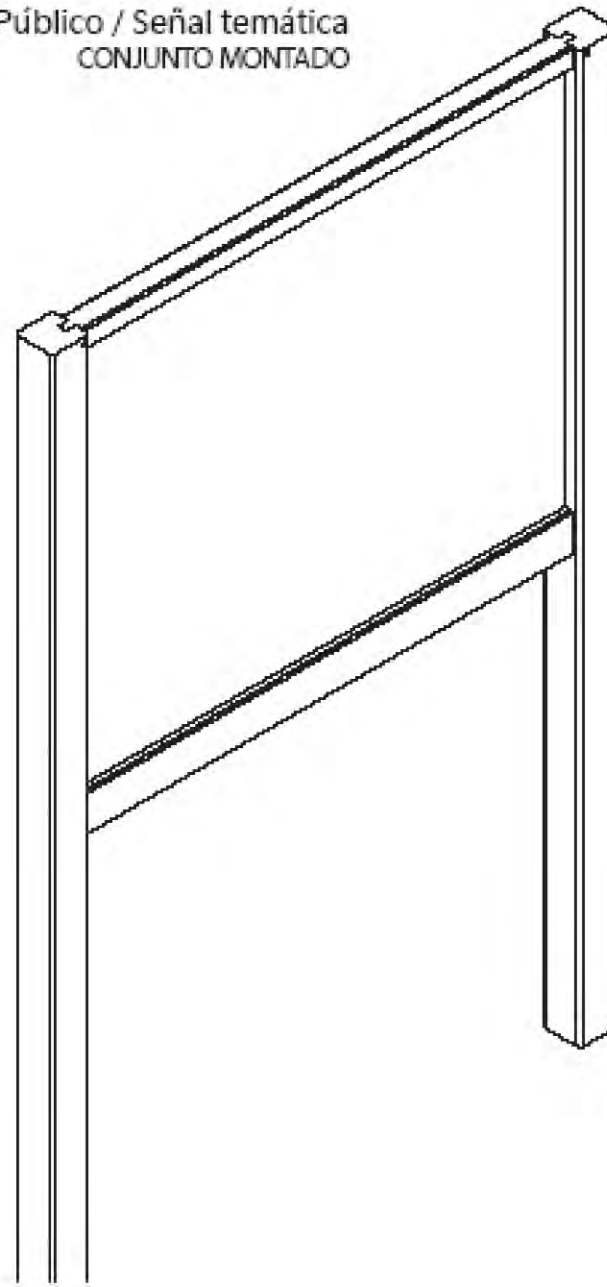

Mapa de Uso Público / Señal temática
DETALLES

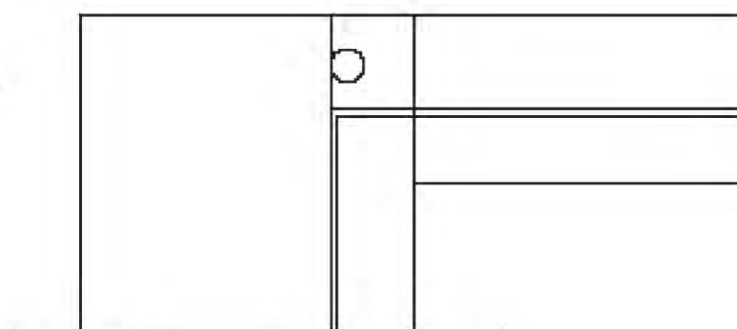

DETALLE A

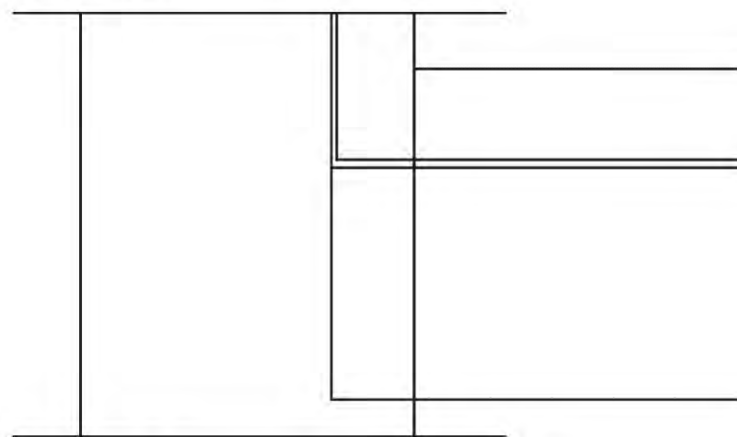

DETALLE B

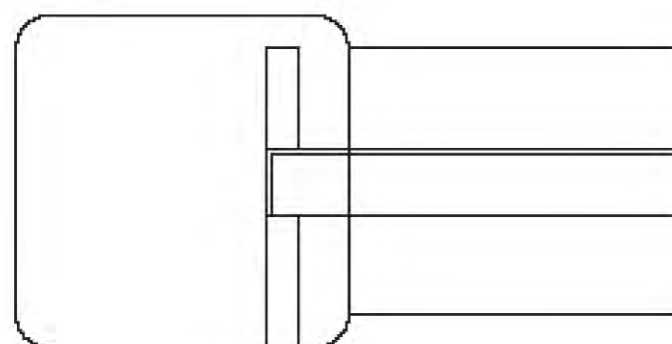

DETALLE C

DESCRIPCION DEL PROYECTO

Mapa de Uso Público / Señal temática
DETALLE DE MONTAJE

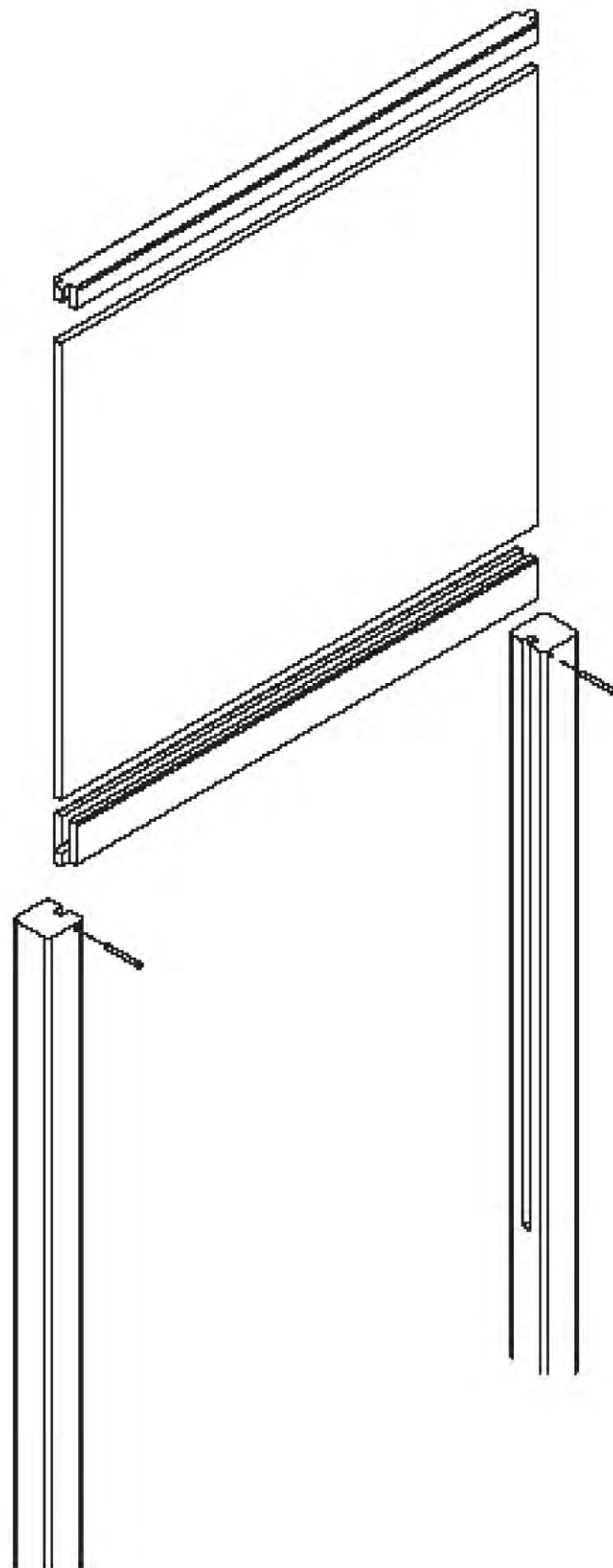

DESCRIPCION DEL PROYECTO

SEÑAL INTERPRETATIVA DEL PATRIMONIO: TEMÁTICA

Esta señal presenta un carácter fundamentalmente educativo e interpretativo, y busca ofrecer a los visitantes una interpretación inicial "in situ" de diversos aspectos del patrimonio del Espacio Natural Protegido.

CONTENIDOS INFORMATIVOS

Entre estos va a citar:

- Mapa con trazado de la ruta en la que se encuentra el hito, junto con un croquis de ubicación
- Ecosistemas, paisajes y procesos naturales dentro del EN.
- Aspectos relevantes del patrimonio natural y etnográfico del EN: flora, fauna avícola, historia....
- Dibujos y fotografías del espacio concreto de cada hito

La ubicación de estas señales, dependiendo del elemento o valor a interpretar, van a ser:

- En las proximidades del centro de interés a interpretar o en una posición privilegiada, para cuando sea necesario contemplarlo en su totalidad.
- A lo largo del recorrido de senderos o carriles de cicloturismo.

DESCRIPCIÓN TÉCNICA

RETÍCULA BASE

La retícula base es de 102 x 89,25 cm. dividida en seis columnas con un medianil de 2,4 cm. entre ellas. Esto aporta una mayor flexibilidad y permite elegir entre una o varias columnas según las necesidades de información o adaptación del espacio.

Según las necesidades de representación de gráficos, esquemas, croquis, mapas, etc. el texto ocupa una o varias columnas, se agrupa en un párrafo, fluye alrededor de la imagen principal y se justifica a ambos lados. No se sangrará la primera línea del párrafo. Siempre que la longitud del texto permita, los párrafos se separarán entre sí con un espacio. En cualquier caso la información gráfica predominará sobre los textos.

TIPOGRAFÍA

Para el título, que le da nombre a la señal, se utilizará News Gothic, en caja alta y baja, cuerpo 200. Para el subtítulo se empleará también News Gothic, en caja alta y baja, cuerpo 130.

El texto interpretativo debe estar en News Gothic entre los cuerpos 30 y 60.

Para direcciones de interés y algunas explicaciones anexas, como la que aparece enmarcada en el ejemplo, se puede emplear un cuerpo más pequeño según las necesidades.

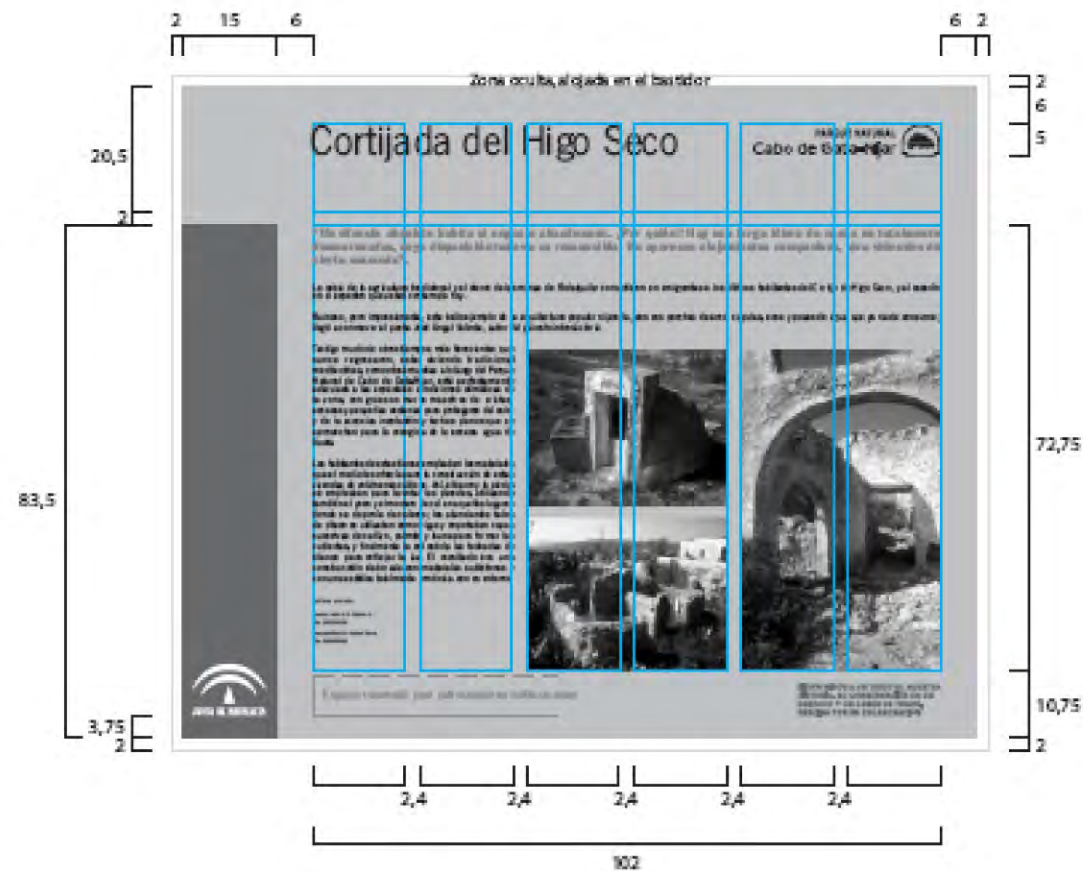

DESCRIPCION DEL PROYECTO

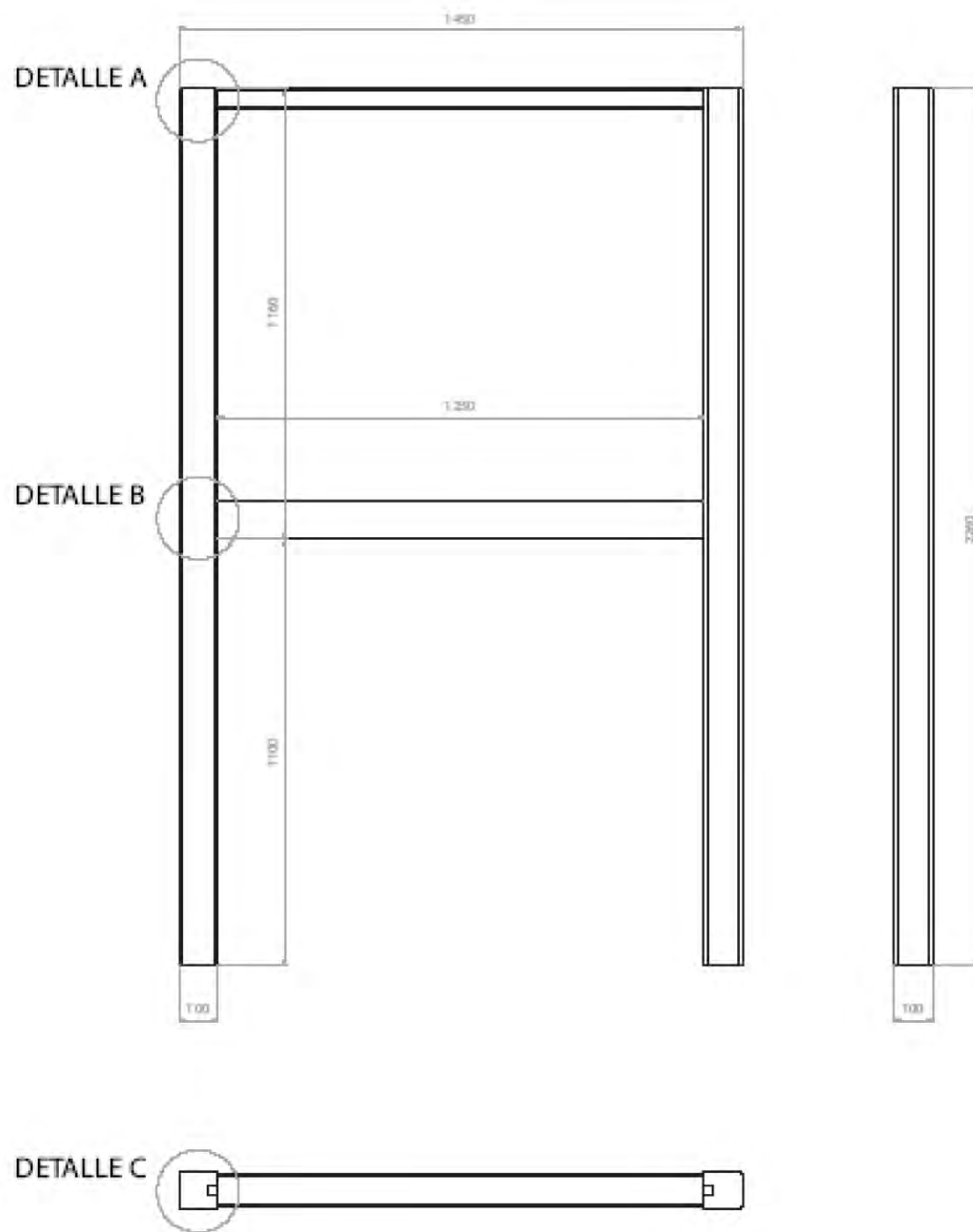

Mapa de Uso Público / Señal temática
SOPORTE GRÁFICO

Cotas en mm.

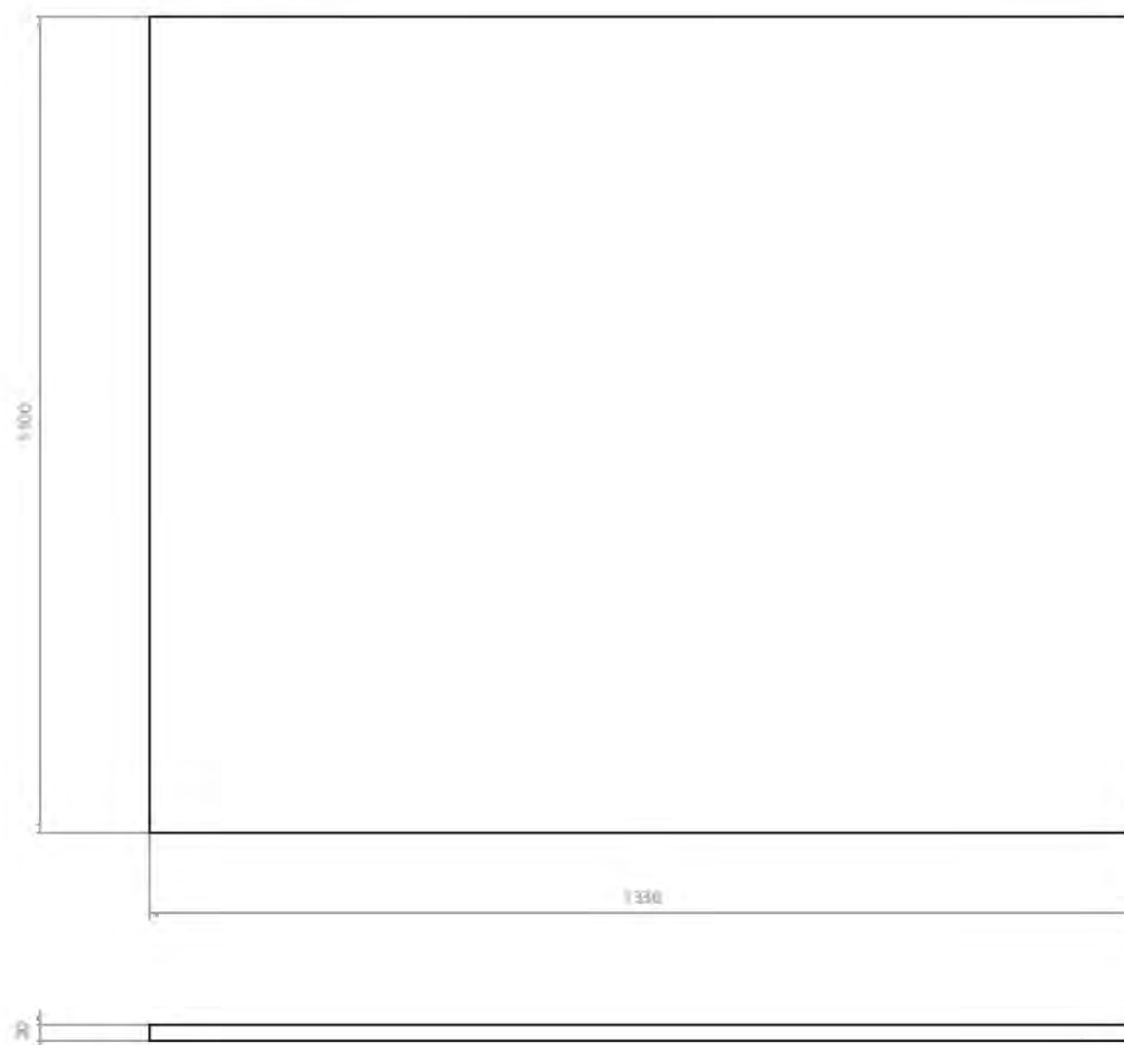

DESCRIPCION DEL PROYECTO

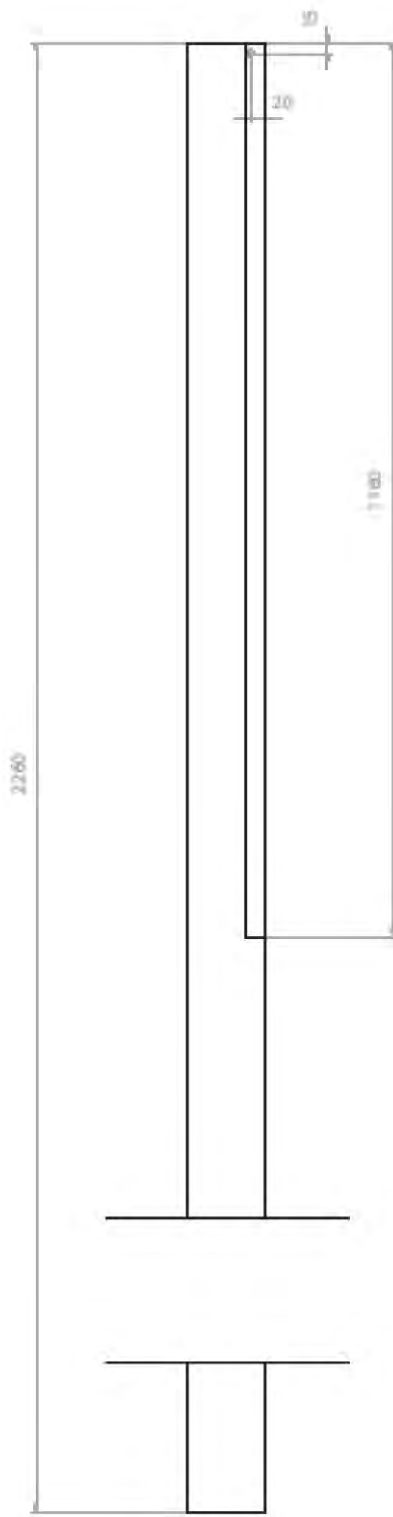

Mapa de Uso Público / Señal temática
SOPORTE DE SUSTENTACIÓN

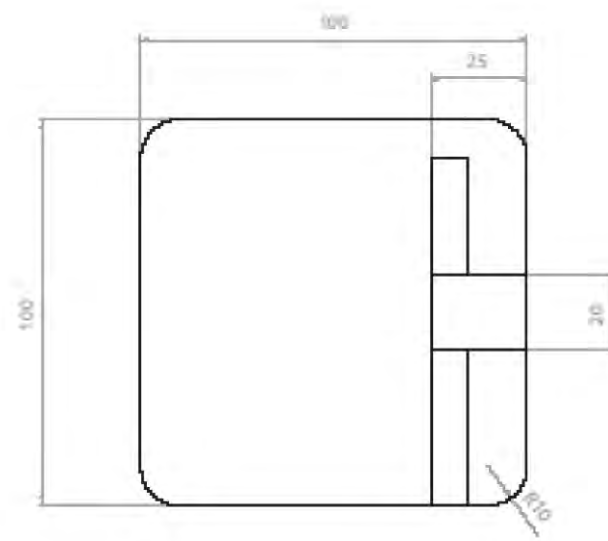

Escala 1/2

DESCRIPCION DEL PROYECTO

Mapa de Uso Público / Señal temática PERFILES DEL MARCO

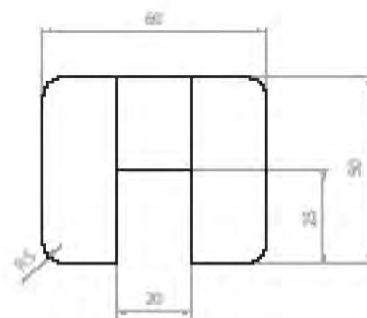
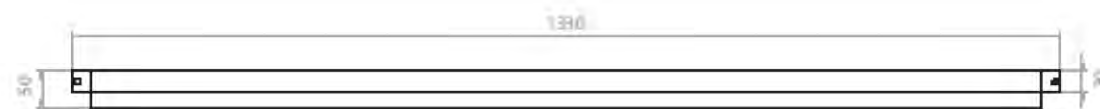

Escala 1/2

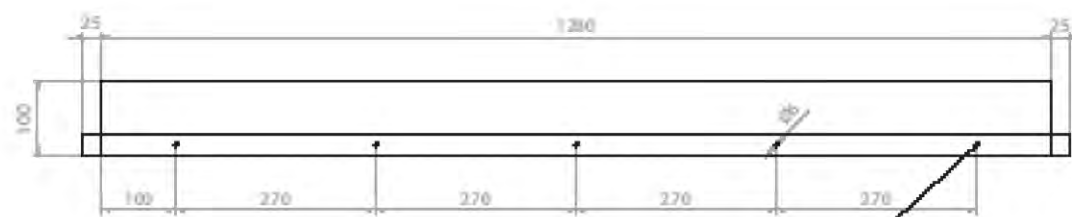

Taladros para
evacuación de agua

Taladro para
evacuación de agua

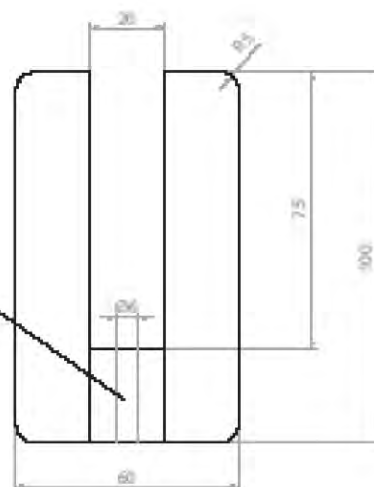

DESCRIPCION DEL PROYECTO

Mapa de Uso Público / Señal temática
CONJUNTO MONTADO

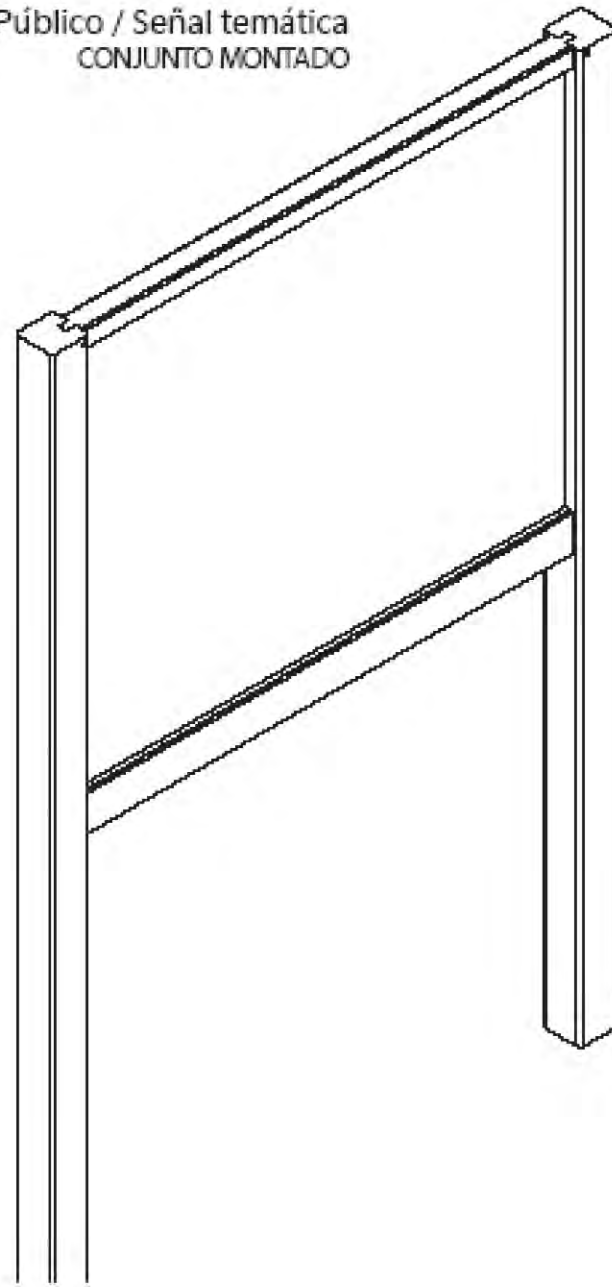

Mapa de Uso Público / Señal temática
DETALLES

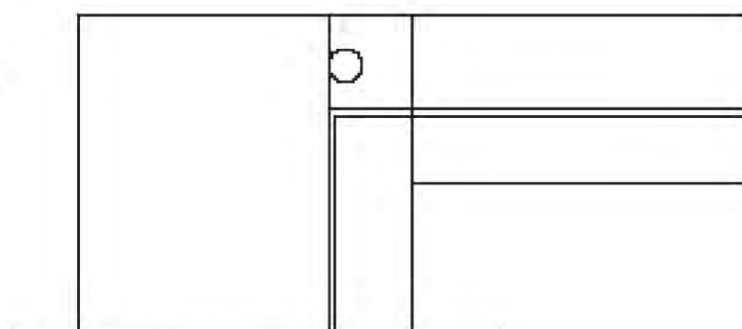

DETALLE A

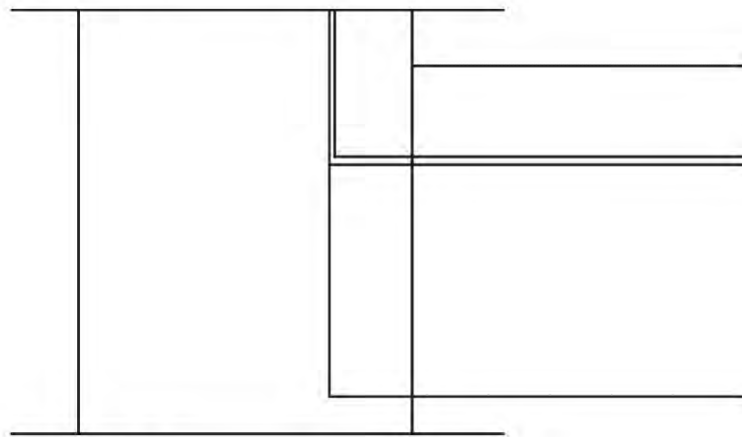

DETALLE B

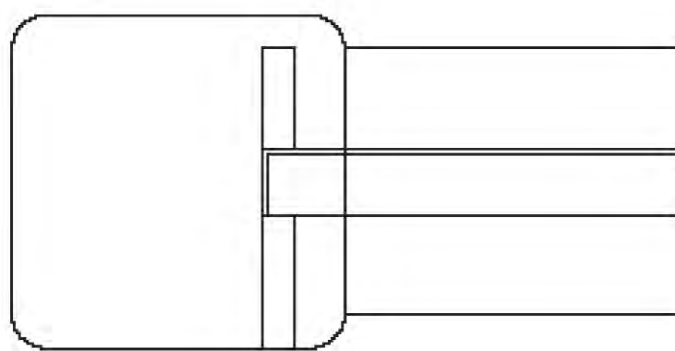

DETALLE C

DESCRIPCION DEL PROYECTO

Mapa de Uso Público / Señal temática
DETALLE DE MONTAJE

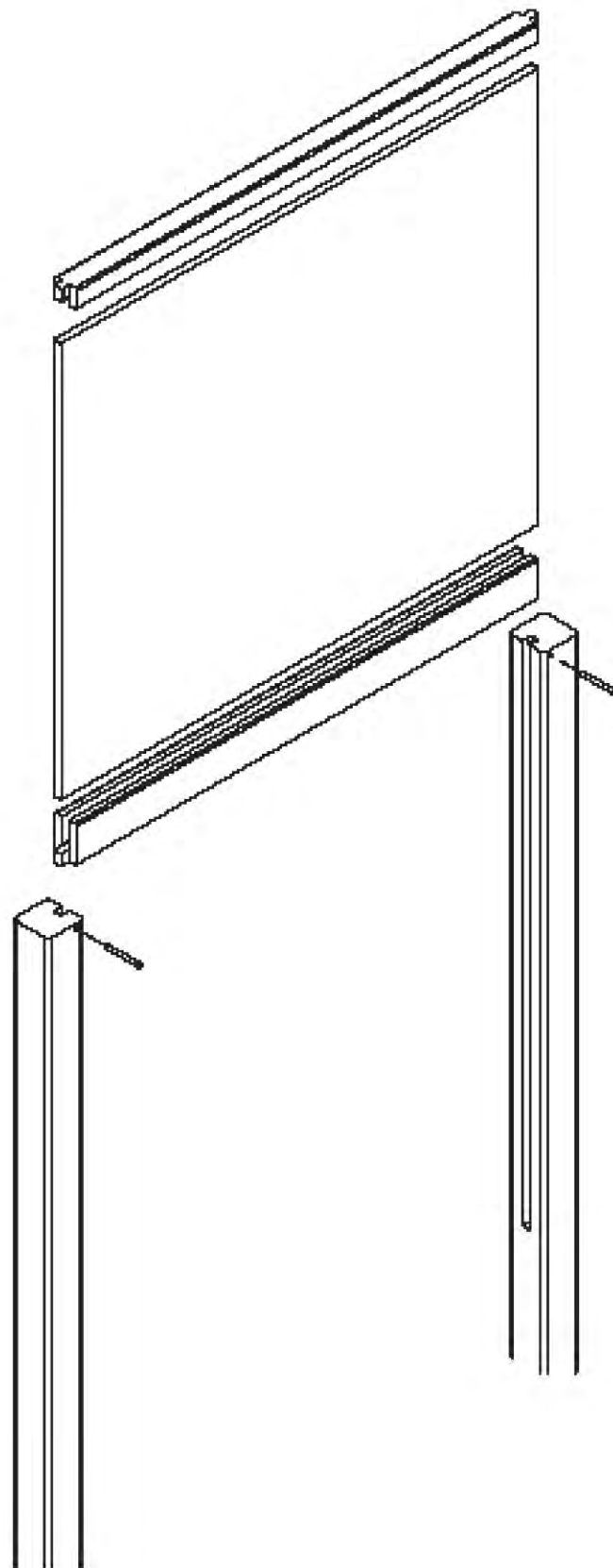

DESCRIPCION DEL PROYECTO

SEÑAL DIRECCIONAL

Esta señal indicará al visitante el itinerario preferente para llegar a una instalación de Uso Público o centro de interés.

CONTENIDOS INFORMATIVOS

Los contenidos de la señal direccional serán los siguientes:

- Denominación, por orden de prioridad, del Espacio Natural / tipo de instalación / centro de interés / actividad. Tendrá prioridad de orden los equipamientos / instalaciones básicas de Uso Público (Acogida, y Recreativos), en segundo lugar las instalaciones de usos complementarios (Educativos y de Apoyo), y en tercer lugar las instalaciones de carácter turístico o de otra índole. En caso de concurrir más de una instalación del mismo orden, primará la situada a menor distancia de la señal.
- Nombre propio de Espacio Natural / instalación / centro de interés / actividad.
- Pictogramas de las instalaciones y/o servicios de Uso Público, recursos de interés o actividades. Con el fin de no recargar de información la señal, sólo podrán aparecer dos pictogramas como máximo.
- Distancia kilométrica o métrica, salvo que esta distancia sea inferior a 50 metros o que la instalación o centro de interés sea visible e identificable desde el punto a ubicar la señal.
- Flecha orientativa.

Estas señales se instalarán en interior del Espacio Natural Protegido o entorno inmediato. En ningún caso se situarán a más de 10 kilómetros de la instalación, salvo en el caso de los Centros de Visitantes y Puntos de Información, en los que, excepcionalmente, podrán ubicarse hasta los 25 kilómetros de distancia.

Se dispondrá de dos formatos, grande y pequeño, según el tipo de vía en donde se instale:

- Formato grande. Para señales a instalar en carreteras de segundo orden (locales), vías de servicio (p.e. de las distintas confederaciones), y en general caminos asfaltados.
- Formato pequeño. Para señales a instalar en carriles y pistas forestales que permitan el acceso en vehículos a motor.

Esta señal tendrá un máximo de dos bandejas, y éstas dos, en su conjunto, sólo podrán contener un máximo de tres líneas de información.

DESCRIPCIÓN TÉCNICA

- Formato Grande

RETICULA BASE

Se utilizarán varios tipos de bandejas que compondrán, según las necesidades, la señal direccional.

Un módulo Ab que contendrá el logotipo y símbolo del espacio natural, siempre marginado a la derecha. Un módulo Bb y/o Cb, de diferentes alturas según el caso, que contendrá la información, que podrá marginarse a la derecha o a la izquierda, dependiendo de la orientación marcada por la flecha.

Un módulo Db, que contendrá el logotipo de la Junta de Andalucía.

TIPOGRAFIA

Para el epígrafe principal News Gothic Bold en cuerpo 320, en color negro.

Para los subepígrafes y distancias kilométricas, News Gothic Bold en cuerpo 280 y en color negro.



DESCRIPCION DEL PROYECTO



Señal direccional. Formato mayor
DEFINICIÓN GEOMÉTRICA

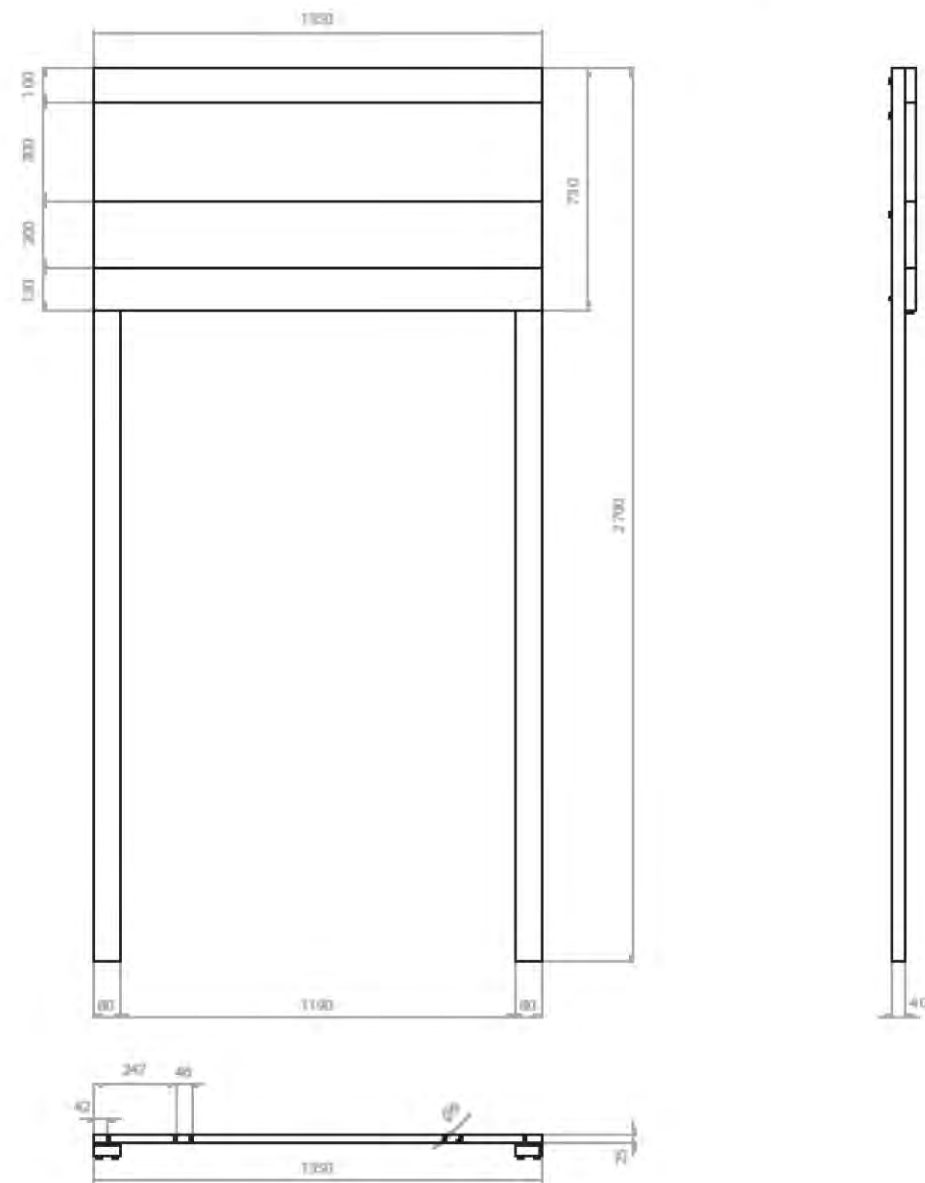

Señal direccional. Formato mayor
SOPORTE GRÁFICO

Cotas en mm.

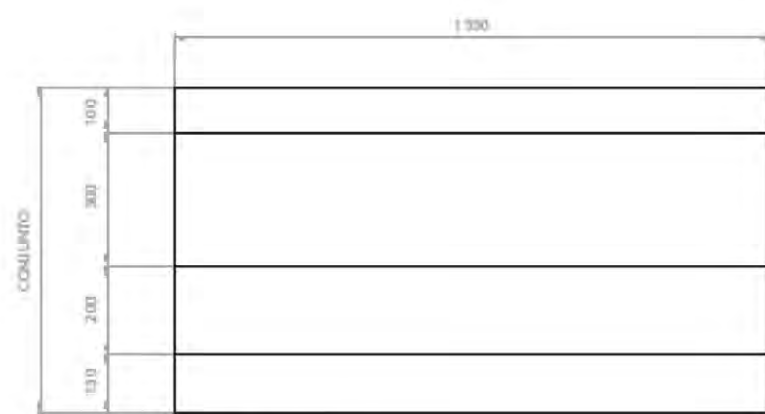

Vista frontal

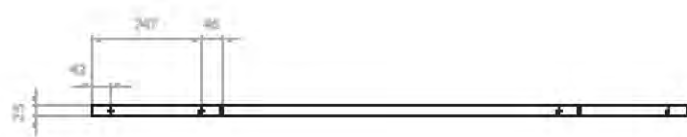

Planta

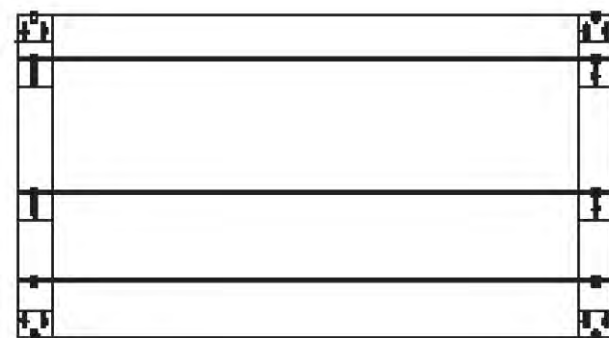

Vista posterior

DESCRIPCION DEL PROYECTO



Señal direccional. Formato mayor
CONJUNTO MONTADO

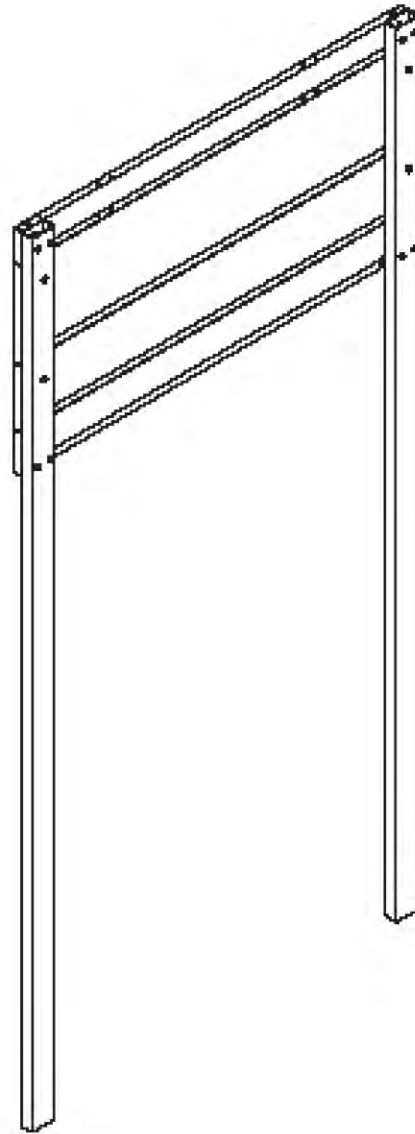

Señal direccional. Formato mayor
DETALLE

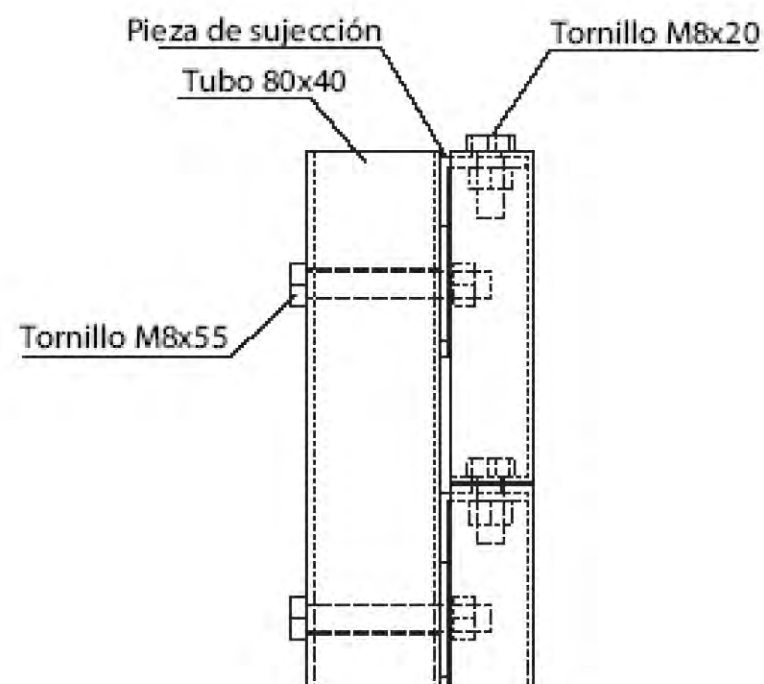

Nota: Este mismo detalle se usará también para la "señal direccional formato pequeño, señal de localización formato grande, señal de localización formato pequeño, señal de identificación formato grande y señal de identificación formato pequeño.

DESCRIPCION DEL PROYECTO



Señal direccional. Formato mayor
CONJUNTO MONTADO

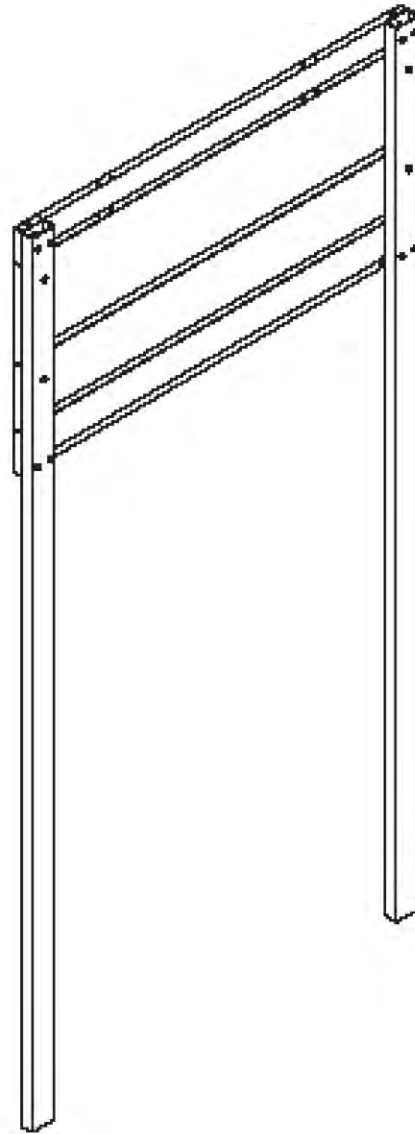

Señal direccional. Formato mayor
DETALLE

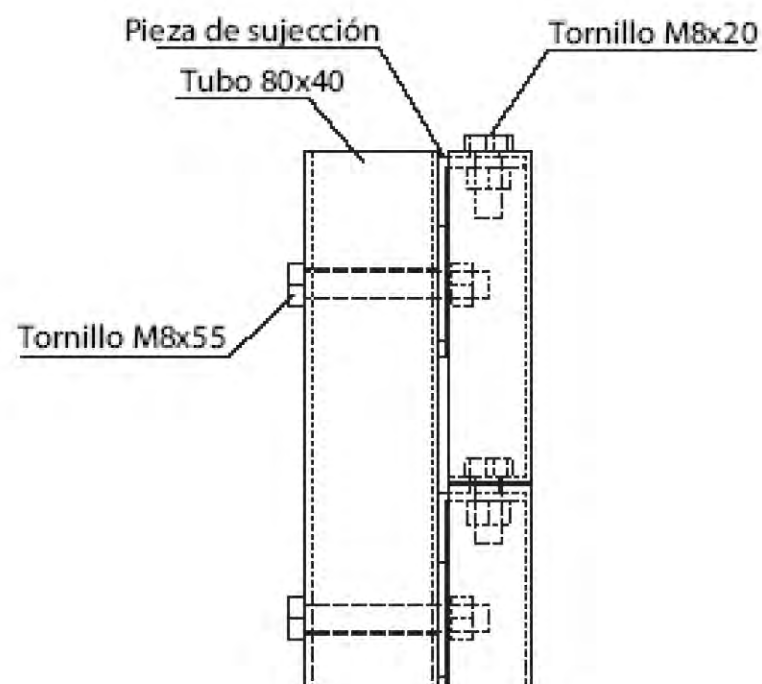

Nota: Este mismo detalle se usará también para la "señal direccional formato pequeño, señal de localización formato grande, señal de localización formato pequeño, señal de identificación formato grande y señal de identificación formato pequeño.

DESCRIPCION DEL PROYECTO

SEÑAL ORIENTATIVA

Esta señal permitirá al usuario de un itinerario o de una instalación, conocer:

- El acceso inmediato a un itinerario.
- El recorrido preferente y la distancia para llegar a una instalación de Uso Público o Centro de Interés.
- El trayecto más corto para acceder a alguno de los servicios o componentes funcionales de la instalación.
- En el caso de usuarios de un itinerario, indicarán la continuidad del mismo y sus posibles bifurcaciones o cruces.

CONTENIDOS INFORMATIVOS

Los contenidos informativos podrán ser:

- Denominación de las instalaciones, centro de interés, servicio complementario o dotación a señalar.
- El pictograma relativo al mismo.
- Distancia kilométrica o métrica, salvo que esta distancia sea inferior a 50 metros o que la instalación, centro de interés o dotación sea visible desde el punto en donde se ubica la señal.

La señal se ubicará en cruces o bifurcaciones de las instalaciones consideradas, o bien en las inmediaciones del acceso a los distintos tipos de instalaciones de Uso Público.

Se recomienda un máximo de 4 placas, con dos líneas de información cada una.

DESCRIPCIÓN TÉCNICA

RETICULA BASE

Se utilizarán varias bandejas que compondrán, según las necesidades, la señal orientativa.

En estos módulos la información podrá marginarse a la derecha o a la izquierda, dependiendo esto de la orientación marcada por la flecha.

TIPOGRAFÍA

Para el epígrafe principal News Gothic Bold entre los cuerpos 80 y 100, en color negro.

Para los subepígrafes y distancias kilométricas, News Gothic Bold en cuerpo 50 y en color negro.

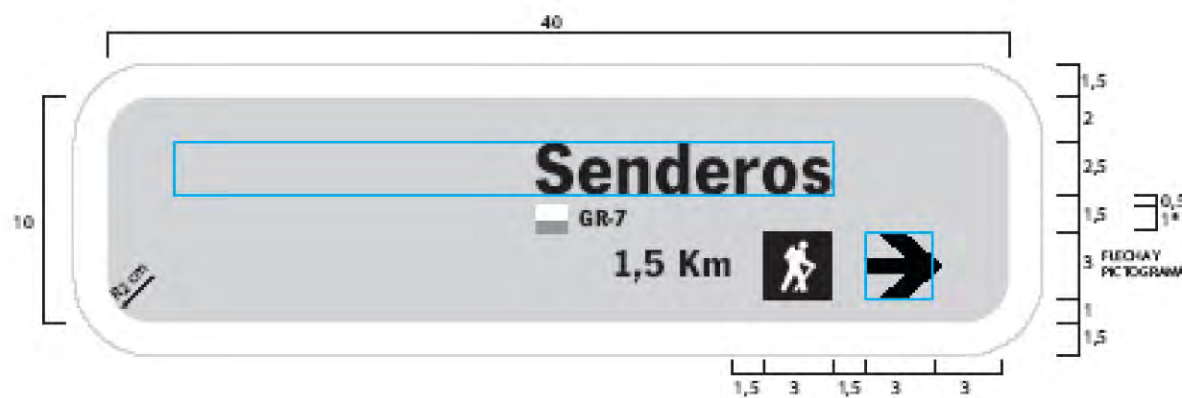

DESCRIPCION DEL PROYECTO

Señal orientativa
DEFINICIÓN GEOMÉTRICA

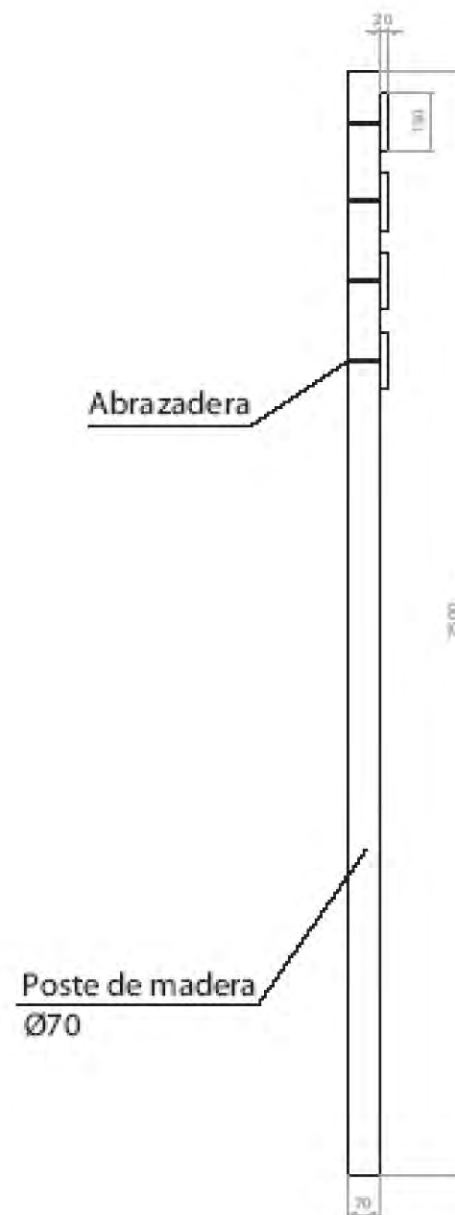
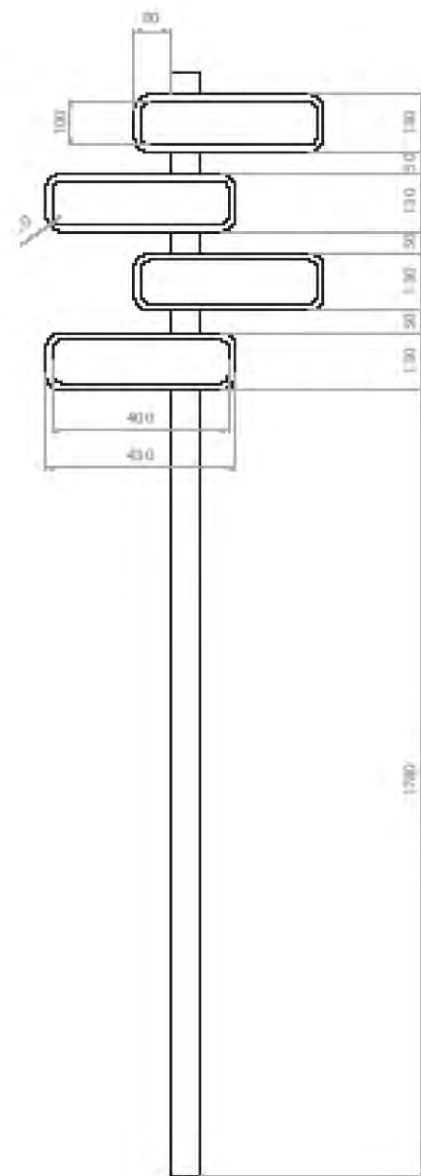

ALZADO

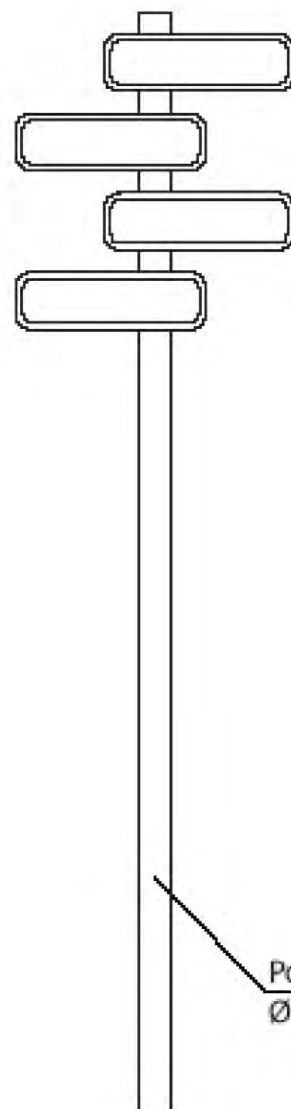

Poste de madera
Ø70

PERFIL

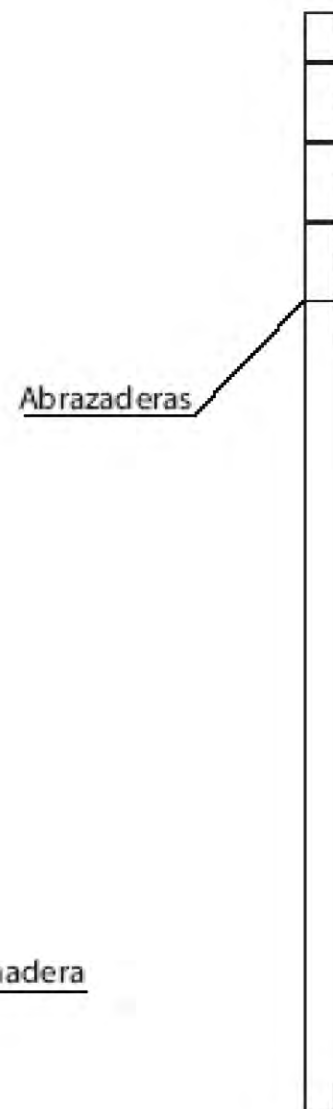

Abrazaderas

Cotas en mm.

ALZADO

PERFIL

DESCRIPCION DEL PROYECTO



Señal orientativa
DEFINICIÓN DEL CONJUNTO

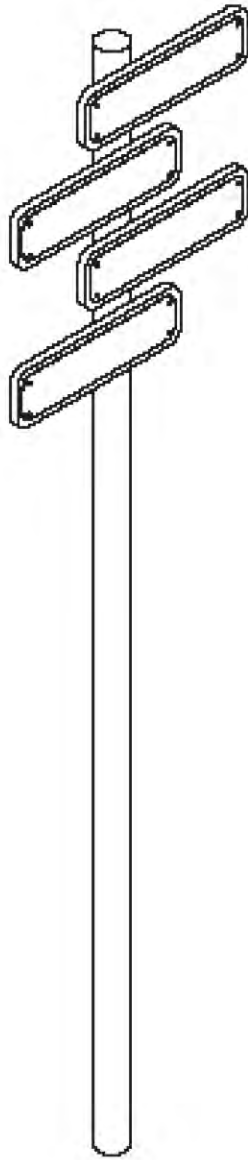

PERSPECTIVA

Señal orientativa
DETALLE DE MONTAJE

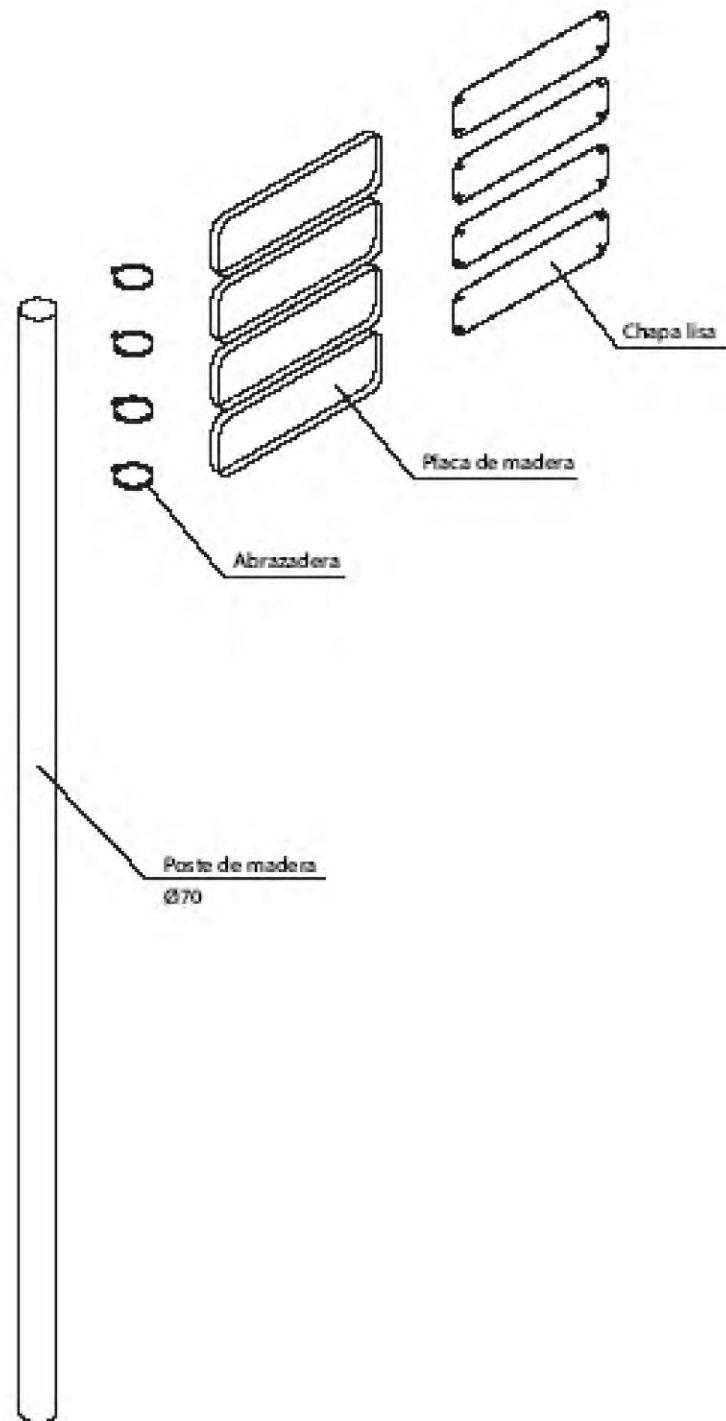

DESCRIPCION DEL PROYECTO

9. Recomendaciones

a. Estado de la señalítica actual

En el territorio existe una señalización previa realizada por la Consejería de Medio ambiente de la Junta de Andalucía, que como hemos comentado anteriormente, se encuentra en los espacios que integran la REMPA, y que forman parte de estas cinco rutas que han sido seleccionadas para la comarca del Aljarafe- Doñana.

Aunque dicha señalización se encuentra en mal estado por el deterioro físico que presentan, entre ellas se encuentran muchas:

- Caídas
- Dobladas y Arqueadas
- Descoloridas
- No ajustándose al Manual de Señalización de espacios naturales de Andalucía, publicado por la Consejería de Medioambiente.
- No ubicadas en el lugar correcto, por el que ocasionan confusión en el territorio.
- Textos y pictogramas desprendidos

Entre ellas, se encuentran por ejemplo estas señales:



b. Elecciones de Señales

Los objetivos del presente proyecto son la realización de un estudio y análisis de propuesta de colocación de señales, ajustadas al Manual de Señalización en Espacios Naturales de Andalucía, dentro del ámbito territorial específico en el que se enmarcan, cada una de los espacios de interés medioambiental de la Comarca Aljarafe Doñana. En el ámbito de actuación anteriormente descrito.

Por ello, es objeto específico de este plan:

- Establecer una serie de criterios básicos y uniformidad para la creación y mantenimiento de señalización en el Proyecto Rutas para la observación de Aves de la Comarca Doñana – Aljarafe
- Facilitar la Calidad de las actividades de los visitantes
- Sensibilizar a los visitantes sobre la necesidad de conservación del Patrimonio natural y cultural de este espacio
- Servicio de recepción e información (Orientación) a los visitantes
- Contribuir a la ordenación y distribución de los visitantes
- Ejercer de herramienta fundamental para la gestión de Uso Público

La elección de las señales óptimas del Manual de señalización de Espacios naturales, se han realizado con el criterio de proporcionar a los visitantes de la comarca, la mayor información posible:

- o Existencia de 5 rutas a realizar
- o Ubicación en la Comarca
- o Información sobre los recursos naturales y elementos destacables del territorio
- o Información adicional, como por ejemplo Patrocinadores Institucionales
- o Recomendaciones
- o Infraestructuras y equipamientos existentes

Por ello, se ha estimado conveniente la utilización de las Señales:

1. Señal Interpretativa e informativa. Mapa de Uso Público
2. Señal Interpretativa Temática
3. Señal de Posición Direccional
4. Señal de Posición Orientativa

MAPA GENERAL

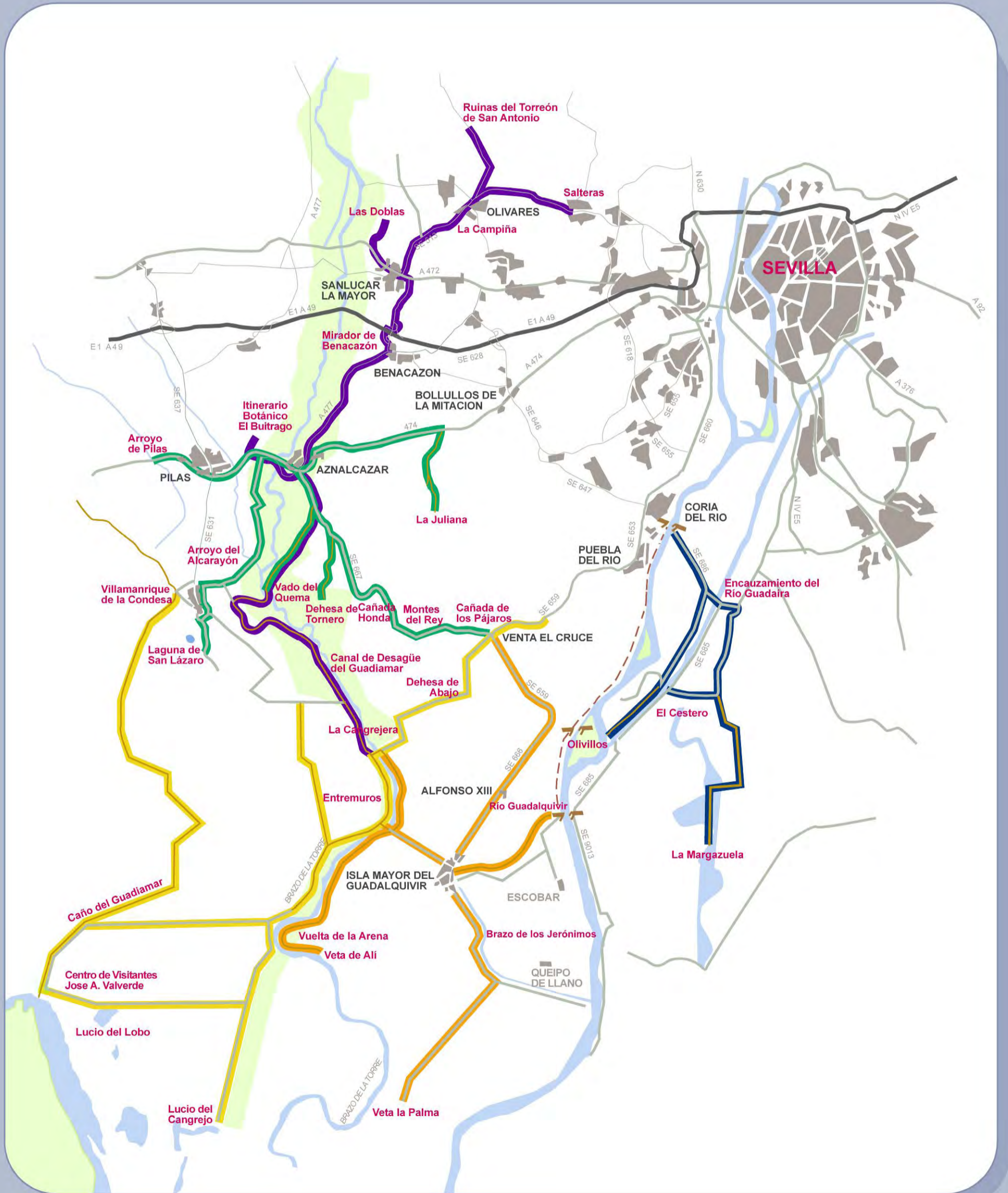

RUTA I - RUTA MARISMAS DE DOÑANA



RUTA I - RUTA MARISMAS DE DOÑANA

- DEHESA DE ABAJO
- CAÑADA DE LOS PÁJAROS
- LA CANGREJERA
- ENTREMUROS
- VUELTA DE LA ARENA
- LUCIO DEL CANGREJO
- LUCIO DEL LOBO
- CENTRO DE VISITANTES "JOSÉ ANTONIO VALVERDE"
- CAÑO DEL GUADIMAR

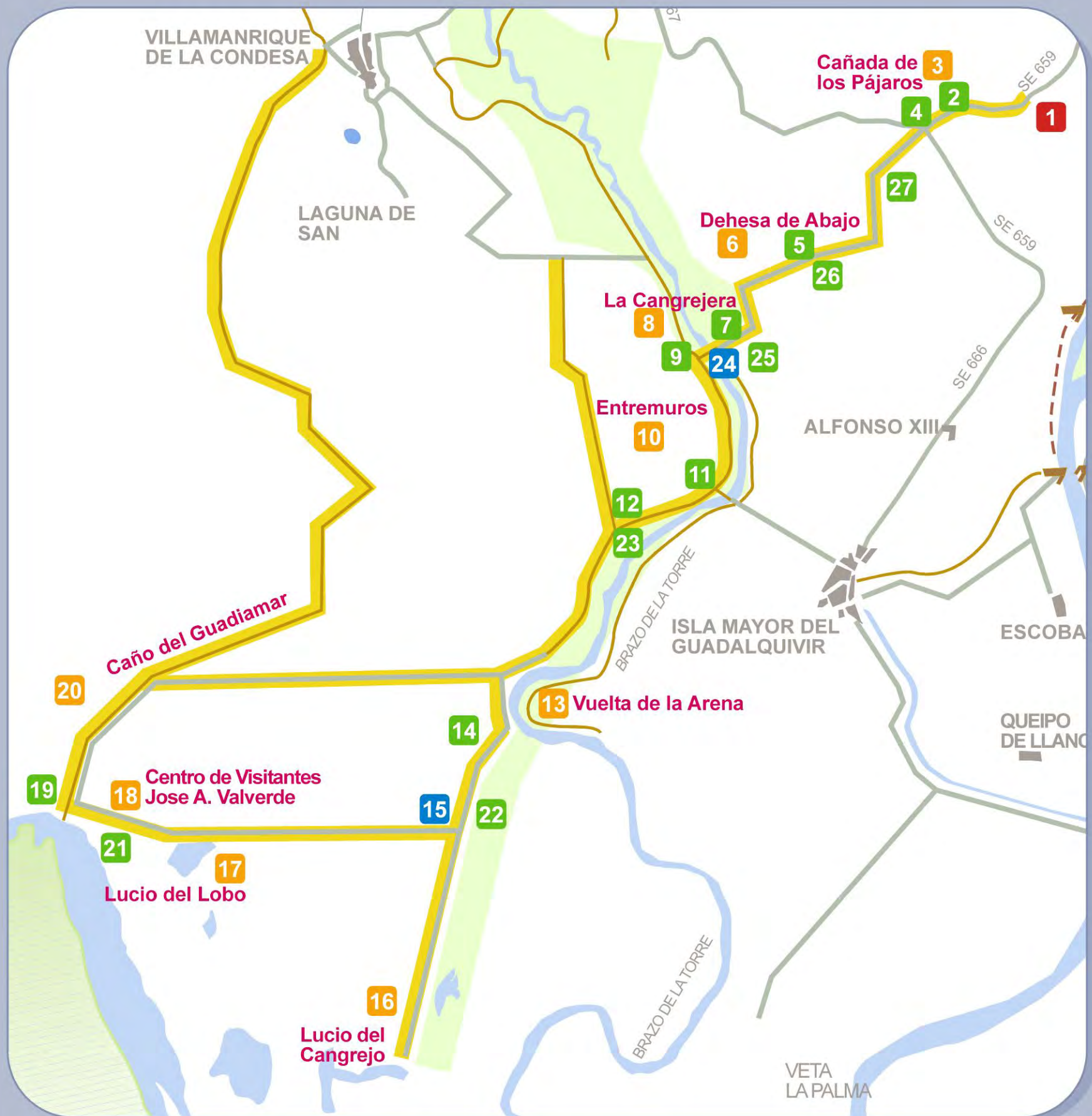

SEÑALES



MAPA DE USO PÚBLICO



TEMATICA



DIRECCIONAL



ORIENTATIVA

RUTA I - RUTA MARISMAS DE DOÑANA

SEÑALES

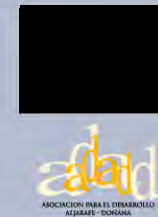

MAPA DE USO



TEMATICA



DIRECCIONAL

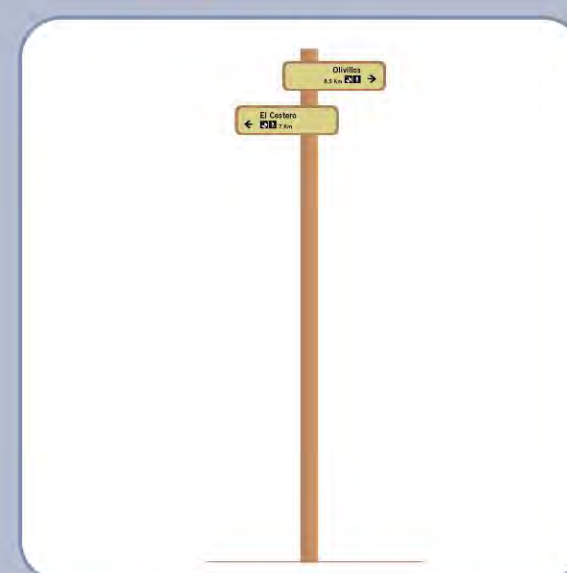

ORIENTATIVA

RUTA I MARISMAS DE DOÑANA	TOTAL DE SEÑALES	27
----------------------------------	-------------------------	-----------

LOCALIZACIÓN EN EL MAPA	SEÑALÍTICA	COORDENADAS UTM	
		X	Y

	Señal Interpretativa e Informativa. Mapa de Uso Público	Nº SEÑALES		
1	Venta del Cruce	1	221,075.80	4,125,405.72

	Señal Temática Interpretativa	9		
6	Dehesa de Abajo		218,842.12	4,122,326.00
3	Cañada de los Pájaros		223,125.41	4,125,971.63
8	La Cangrejera		216,013.25	4,119,890.53
10	Entremuros		215,781.13	4,118,401.84
13	Vuelta de la Arena		210,750.48	4,111,700.45
16	Lucio del Cangrejo		207,712.04	4,102,501.94
17	Lucio del Lobo		202,195.56	4,108,237.33
18	C.V. "José Antonio Valverde"		199,943.44	4,108,624.97
20	Caño del Guadiamar		202,654.79	4,112,839.76

	Señal Direccional	11		
5	Con 1 Línea de Información		218,807.73	4,122,301.44
7			215,848.80	4,117,755.42
11			215,465.67	4,116,945.93
12			213,464.18	4,115,551.28
14			210,502.45	4,110,955.88
19			119,076.02	4,108,945.17
21			203,145.04	4,108,204.70
22			209,272.16	4,108,054.88
23			210,647.85	4,111,805.44
26			216,876.19	4,120,684.83
27		219,011.36	4,122,474.78	

	Con 2 Líneas de Información	3		
4	Con 2 Líneas de Información	220,501.68	4,125,157.10	
9		215,517.44	4,119,580.12	
25		216,498.40	4,120,153.32	

2	Con 3 Líneas de Información	1	221,120.72	4,125,441.89
---	-----------------------------	---	------------	--------------

	Señal Orientativa	2		
15	Con 3 Placas de Información		209,232.25	4,107,980.20
24		215,538.32	4,119,589.71	

RUTA II - RUTA DE LOS ARROZALES

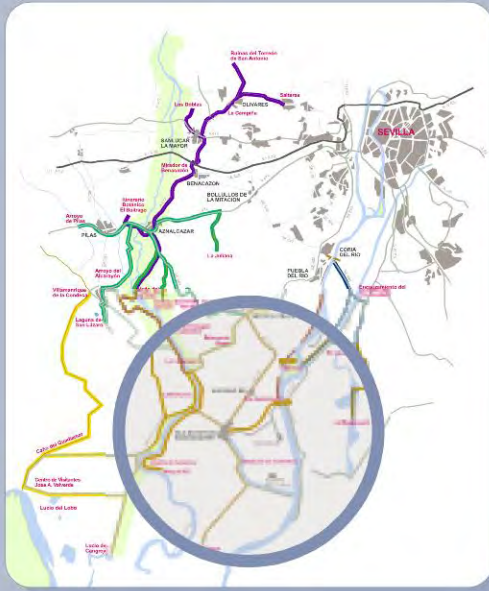

RUTA II - RUTA DE LOS ARROZALES

- VETA DE ALÍ
- RÍO GUADALQUIVIR
- BRAZO DE LOS JERÓNIMOS
- VETA LA PALMA



S E Ñ A L E S



MAPA DE USO PÚBLICO



TEMÁTICA



DIRECCIONAL



ORIENTATIVA

RUTA II - RUTA DE LOS ARROZALES

SEÑALES



MAPA DE USO



TEMÁTICA



DIRECCIONAL

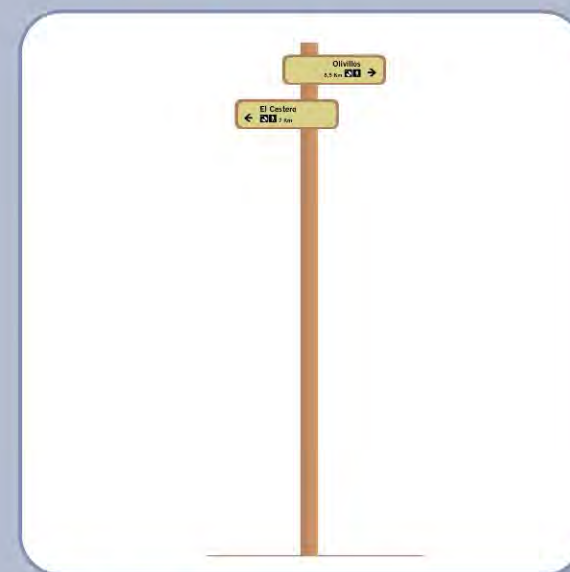











ORIENTATIVA



RUTA II DE LOS ARROZALES	TOTAL DE SEÑALES	13
---------------------------------	-------------------------	-----------

LOCALIZACIÓN EN EL MAPA	SEÑALÍTICA	COORDENADAS UTM	
		X	Y

	Señal Interpretativa e Informativa. Mapa de Uso Público	Nº SEÑALES		
	Entrada en el municipio de Isla mayor	1	219,558.16	4,115,176.68

	Señal Temática Interpretativa	4		
	Veta de Ali		211,127.14	4,109,869.88
	Río Guadalquivir		224,383.41	4,116,815.15
	Brazo de los Jerónimos		221,421.70	4,109,585.63
	Veta la Palma	217,844.20	4,105,430.88	

	Señal Direccional	6		
	Con 1 Línea de Información		222,577.84	4,122,746.85
			218,796.82	4,113,655.35
			221,438.72	4,109,562.96
			219,239.61	4,114,572.98
			218,317.73	4,105,948.09
		221,371.60	4,109,638.33	

	Señal Orientativa	2		
	Con 3 Placas de Información		219,147.03	4,114,598.48
		216,295.43	4,116,169.14	

RUTA III - RUTA DEL GUADALQUIVIR



RUTA III - RUTA DEL GUADALQUIVIR

- OLIVILLOS
- ENCAUZAMIENTO DEL RÍO GUADAIRA
- EL CESTERO
- LA MARGAZUELA



SEÑALES



MAPA DE USO PÚBLICO



TEMÁTICA



DIRECCIONAL



ORIENTATIVA

RUTA III - RUTA DEL GUADALQUIVIR

SEÑALES



ASOCIACIÓN PARA EL DESARROLLO
RURAL - DONANA



MAPA DE USO



TEMÁTICA



DIRECCIONAL

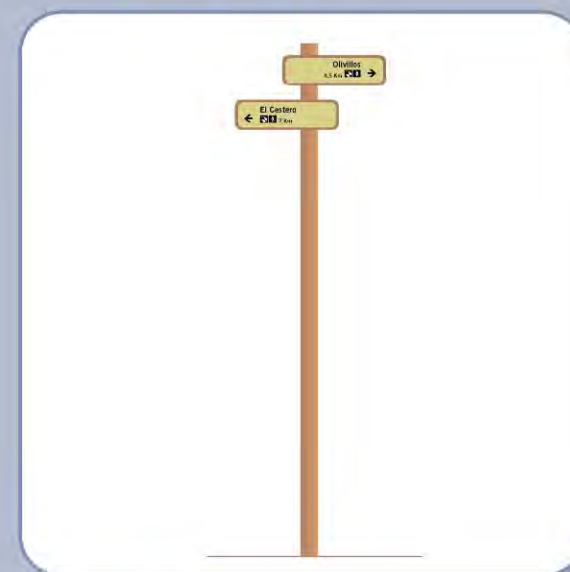

ORIENTATIVA

RUTA III	GUADALQUIVIR, EL VIEJO RÍO	TOTAL DE SEÑALES	16
-----------------	-----------------------------------	-------------------------	-----------

LOCALIZACIÓN EN EL MAPA	SEÑALÍTICA	COORDENADAS UTM	
		X	Y

	Señal Interpretativa e Informativa. Mapa de Uso Público	Nº SEÑALES		
1	En la barcaza en Coría del Río	1	229,761.71	4,130,722.06

	Señal Temática Interpretativa			
7	Los Olivillos	4	226,544.45	4,120,377.97
4	Encauzamiento del Río Guadaira		227,902.31	4,121,540.69
10	El Cestero		230,085.03	4,122,886.67
13	La Margazuela		230,252.05	4,112,945.72

	Señal Direccional			
5	Con 1 Línea de Información	7	229,457.81	4,123,173.90
6			226,832.90	4,120,549.50
8			232,716.41	4,125,986.36
11			232,462.60	4,118,940.42
12			230,740.01	4,118,401.70
14			232,478.98	4,119,056.68
15			232,695.12	4,126,006.01
2	Con 2 Líneas de Información	1	229,991.96	4,130,747.30

	Señal Orientativa			
3	Con 2 Placas de Información	3	231,706.19	4,126,771.30
9			231,896.05	4,122,352.86
16			231,725.75	4,126,782.16

RUTA IV - LA CORONA FORESTAL



RUTA IV - LA CORONA FORESTAL

- MONTES DEL REY
- DEHESA DE TORNERO
- VADO DEL QUEMA
- CAÑADA HONDA
- LA JULIANA
- ITINERARIO BOTÁNICO
- ARROYO DEL ALCARAYÓN
- VILLAMANRIQUE DE LA CONDESA
- LAGUNA DE SAN LÁZARO
- ARROYO DE PILAS

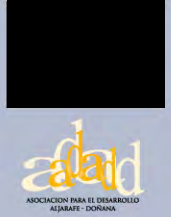

SEÑALES



MAPA DE USO PÚBLICO



TEMÁTICA



DIRECCIONAL



ORIENTATIVA

RUTA IV - LA CORONA FORESTAL

SEÑALES



MAPA DE USO



TEMÁTICA



DIRECCIONAL

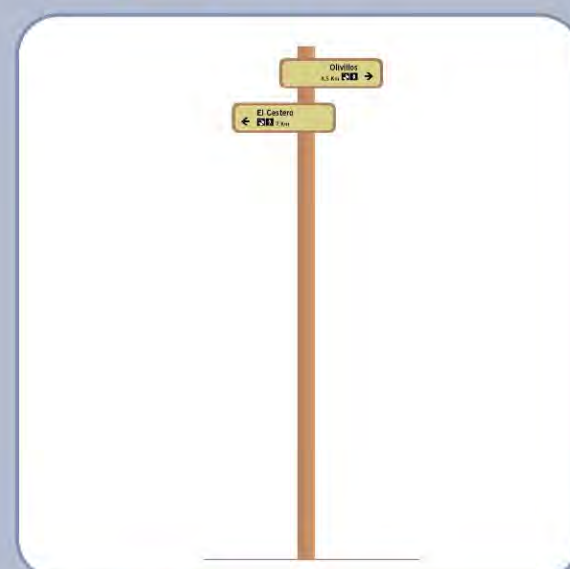











ORIENTATIVA





RUTA IV DE LA CORONA FORESTAL	TOTAL DE SEÑALES	24
--------------------------------------	-------------------------	-----------

LOCALIZACIÓN EN EL MAPA	SEÑALÍTICA	COORDENADAS UTM	
		X	Y

	Señal Interpretativa e Informativa. Mapa de Uso Público	Nº SEÑALES		
	1	SE-667 en dirección a Aznalcázar	1	220,512.09 4,125,165.53

	Señal Temática Interpretativa				
	3	Montes del Rey	9	216,207.96 4,126,931.66	
	5	Dehesa de Tornero		213,909.45 4,127,448.86	
	7	Vado del Quema		210,890.97 4,127,901.41	
	8	Cañada Honda		216,001.92 4,127,336.96	
	12	La Juliana		218,672.01 4,132,636.06	
		Itinerario Botánico			
	15	Arroyo del Alcarayón		209,925.24 4,130,541.65	
	16	Villamanrique de la Condesa		207,166.84 4,127,704.82	
	18	Laguna de San Lázaro		206,320.53 4,125,829.63	
	21	Arroyo de Pilas	204,523.12 4,133,637.52		

	Señal Direccional			
	10	Con 1 Línea de Información	9	219,469.85 4,134,986.85
	11			219,467.90 4,134,986.48
	13			211,024.64 4,133,789.64
	17			207,420.60 4,126,520.38
	19			207,199.79 4,127,731.84
	20			208,999.84 4,133,901.17
	22			204,845.43 4,133,784.51
	23			209,077.61 4,133,916.33
	24			212,209.08 4,133,142.53
	2	Con 2 Líneas de Información	1	220,492.50 4,125,167.49

	Señal Orientativa					
	4	Con 2 Placas de Información	2	214,524.11 4,128,182.54		
	6			213,561.71 4,130,370.36		
	14			Con 3 Placas de Información	1	210,417.60 4,133,890.62
	9			Con 4 Placas de Información	1	212,202.09 4,133,197.83

RUTA V - EL CORREDOR VERDE



RUTAV - EL CORREDOR VERDE

- CANAL DE DESAGÜE DEL GUADIAMAR
- VADO DEL QUEMA
- BUITRAGO
- MIRADOR DE BENACAZÓN
- LAS DOBLAS
- LA CAMPIÑA
- RUINAS DEL TORREÓN DE SAN ANTONIO

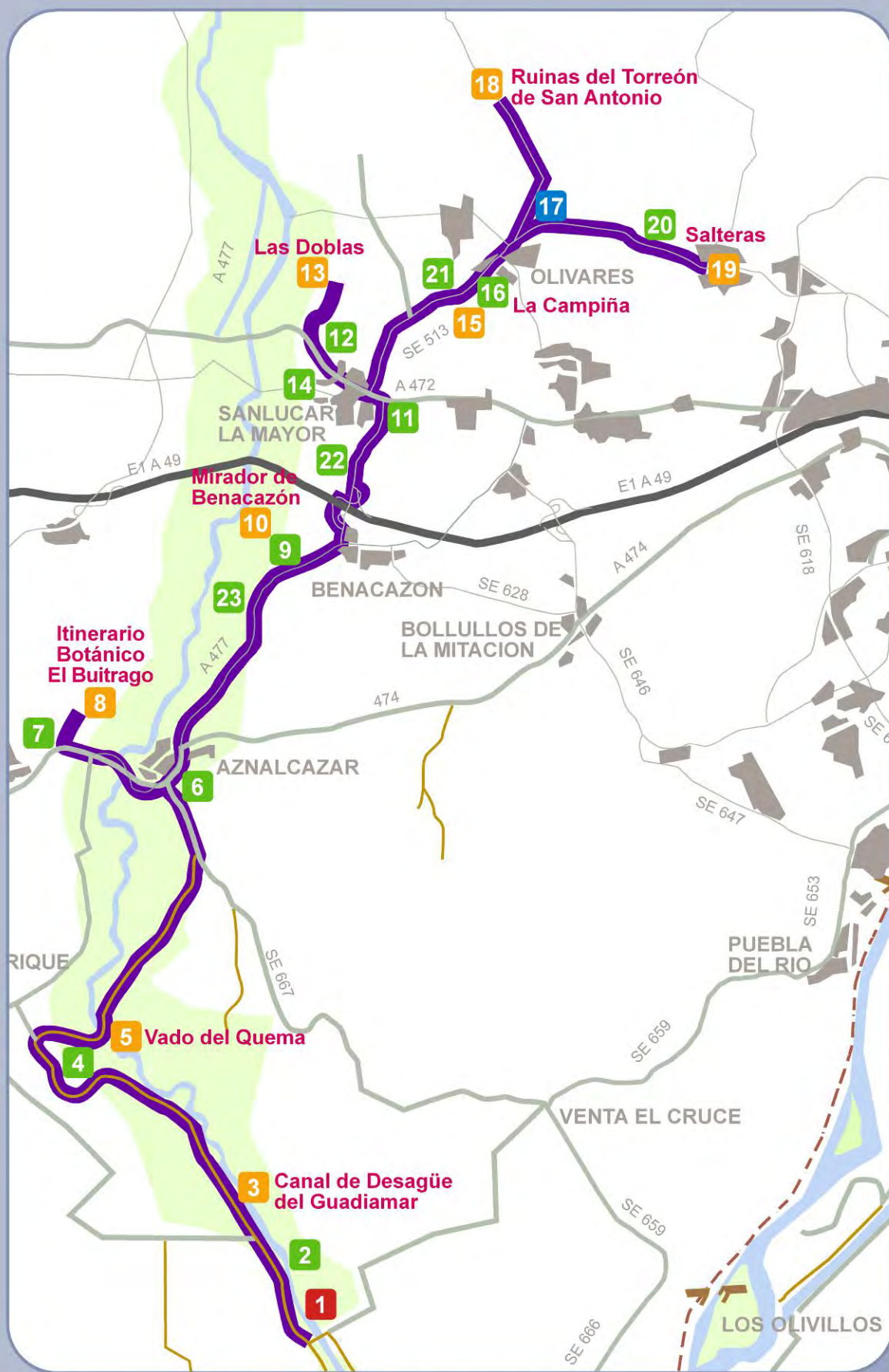

SEÑALES



MAPA DE USO PÚBLICO



TEMÁTICA



DIRECCIONAL



ORIENTATIVA

RUTA V - EL CORREDOR VERDE

SEÑALES



MAPA DE USO



TEMATICA



DIRECCIONAL

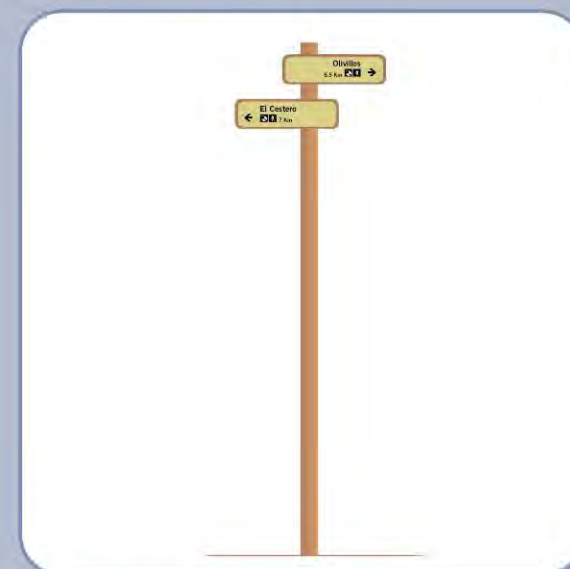

ORIENTATIVA

RUTA V DEL CORREDOR VERDE		TOTAL DE SEÑALES	23	
LOCALIZACIÓN EN EL MAPA	SEÑALÍTICA	COORDENADAS UTM		
		X	Y	
	Señal Interpretativa e Informativa. Mapa de Uso Público	Nº SEÑALES		
1		1	215,524.37	4,119,614.93
	Señal Temática Interpretativa			
3	Canal de Desagüe del Guadamar	8	213,038.55	4,124,128.05
5	Vado del Quema		210,592.50	4,127,326.33
8	Buitrago		211,255.30	4,134,205.09
10	Mirador de Benacazón		214,613.54	4,139,007.90
13	Las Doblás		216,126.37	4,143,572.00
15	La Campiña		218,840.70	4,144,823.96
18	Torreón de San Antonio		218,525.08	4,152,786.35
19	Salteras		224,399.12	4,146,284.57
	Señal Direccional			
2	Con 1 Línea de Información	10	215,483.67	4,119,773.52
4			209,827.99	4,127,489.40
7			211,234.50	4,133,636.98
12			216,126.34	4,143,582.52
14			217,148.63	4,142,670.73
16			219,992.71	4,145,504.29
20			224,176.43	4,146,324.90
21			220,997.44	4,146,552.85
22			217,139.86	4,142,654.94
23			216,445.49	4,139,044.60
	Señal Orientativa			
6	Con 2 Líneas de Información	3	212,189.88	4,133,191.60
9			212,600.19	4,134,026.24
11			217,608.03	4,142,504.15
17	Señal Orientativa Con 2 Placas de Información	1	221,020.23	4,146,558.11

ANEXO 2 MODELO DE EJECUCION RUTA III



“EL GUADALQUIVIR. EL VIEJO RIO”

La señalización propuesta para esta ruta es la siguiente:

1) En Coria del Río: La Señal N° 1: Señal Interpretativa e Informativa. Mapa de uso Público. Esta señal se coloca antes de coger la barcaza, como punto de partida para el inicio de esta ruta. En las Coordenadas UTM:

- X: 229,761.71
- Y: 4, 130,722.06.

La señal propuesta presenta el siguiente aspecto gráfico:

Ruta Ornitológica III

PARQUE NATURAL DONANA

La cuenca del Guadalquivir se localiza al sur de la Península Ibérica, comprende una extensión de 57 527 Km², y se distribuye por cuatro Comunidades Autónomas, siendo Andalucía, con más del 90 % de la superficie total de la cuenca, la comunidad autónoma más representativa.

Su nombre deriva del árabe wadi al-Kabir ("río grande"), mientras que los romanos lo llamaron río Betis. Su cuenca hidrográfica comprende territorios de las ocho provincias andaluzas, así como algunas comarcas de las provincias de Badajoz, Ciudad Real, Albacete y Murcia.

Esta ruta comprende el actual cauce del Guadalquivir, cuyo trazado flanquea la marisma por el este, además de sus antiguos brazos como son el Brazo del Este, el Brazo de Los Jerónimos y el Brazo de la Torre, vestigios del antiguo río. Estos antiguos brazos del Guadalquivir han dejado un vasto territorio de marismas, que también han sido protegidas y en las que perviven abundantes calamones y cigüeñas. Una buena ocasión para disfrutar del paisaje que ha creado el río, que ha contribuido a la fertilidad de la región. Son zonas palustres que recorren las marismas, rodeadas de arrozales y que ofrecen lugares de nidificación, alimento y descanso a una parte importante de la comunidad de aves de Doñana.

Nos referimos en concreto a una importante colonia de nidificación de Ardeidas y anátidas fundamentalmente, sin olvidar a falconiformes, paseriformes, tariformes...

Interés ornitológico: Calamón, morito, flamenco, polluela bastarda, polluela pintoja, cerceta pardilla, avetorillo, garcilla cangrejera, malvasía, garza imperial, además de otras más comunes como el porrón común, martinete, ánade azulón, cuchara europeo, cigüeña negra, garceta grande, corregimos de Temminck, pájaro moscón, buscarúa unicolor, buscarúa pintoja, pechiazul, focha común y moruna, porrón común, ánade azulón, cuchara europeo, aguilucho lagunero, águila pescadora, también es de destacar la presencia de numerosos paseriformes. En el tramo final existe una colonia importante de cría de ardeidas, en la que podemos observar las siguientes especies: garcilla bueyera y cangrejera, garceta común, martinete, garza imperial y real.

Observatorio de fauna
Sendero Señalizado
Observatorio

Y recuerde:

UNION EUROPEA
Fondo Europeo de Desarrollo Regional

ESPACIO RESERVADO PARA PATROCINADORES INSTITUCIONALES

HITOS
Olivillos
Encauzamiento del Río Guadaira
El Cestero
La margazuela

USTED ESTA AQUI

A su vez en este punto existe un panel informativo con un mapa de delimitación del Espacio Natural Protegido, publicado por la Conserjería de Medio Ambiente.

ANEXO 2 MODELO DE EJECUCION RUTA III

“EL GUADALQUIVIR. EL VIEJO RIO”

2) Tras cruzar el Guadalquivir en la barcaza, se localiza La Señal N° 2: Señal Direccional con dos líneas de información:

- a) Línea 1: Ruta del Guadalquivir, con flecha de continuación, junto a un pictograma de observatorio de fauna.
- b) Línea 2: Río Guadaira, a unos 5 km.

En las Coordenadas UTM:

- o X: 229,991.96
- o Y: 4, 130,747.30.

La señal propuesta presenta el siguiente aspecto gráfico:

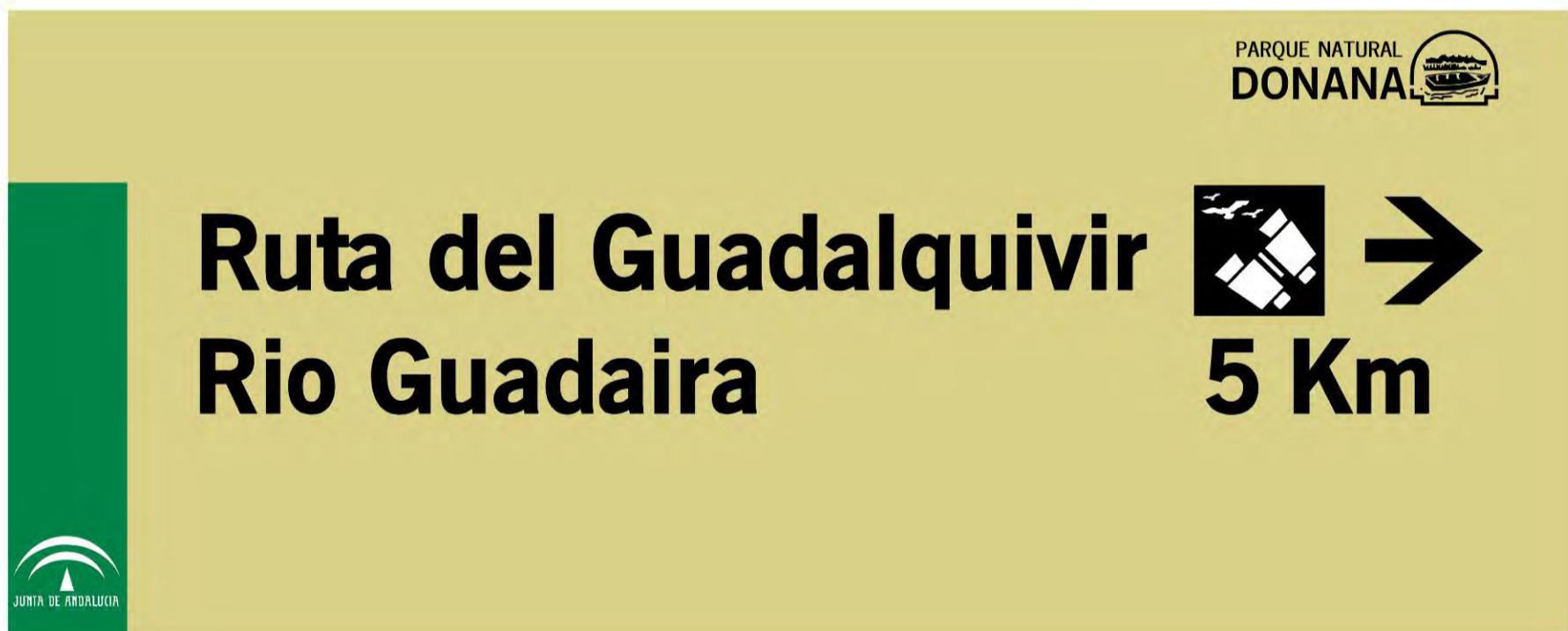

ANEXO 2 MODELO DE EJECUCION RUTA III

“EL GUADALQUIVIR. EL VIEJO RIO”

3) En el puente del Río Guadaira, se encuentra La Señal N° 3: Señal Orientativa con dos placas. Dicha señal se coloca en el cruce para informar al usuario de la existencia de dos caminos a seguir dentro de la misma ruta.

- o Orientación 1: Siguiendo todo el cauce recto del Río Guadaira. Se indica la Isla de Olivillos. Aproximadamente 8,5 Km.
Para este punto de la ruta existe señalización pero sería conveniente su reparación.

La señal que se encuentra en este punto, es la siguiente:



- o Orientación 2: En dirección al puente. Se indica hacia otro punto de la ruta, el Cestero (brazo del este) a unos 6 Km.

La señal se coloca en la derecha del puente, en las coordenadas UTM:

- o X: 231,706.19
- o Y: 4,126,771.30

Presenta el siguiente aspecto gráfico:



ANEXO 2 MODELO DE EJECUCION RUTA III

4) En el puente a su vez, se coloca La Señal N° 4: Señal Temática sobre el Río Guadaira. En las coordenadas UTM:

- o X: 227,902.31
- o Y: 4,121,540.69

Presenta el siguiente aspecto gráfico:

Rio Guadaira





PARQUE NATURAL
DONANA

Descripción: Se trata de un antiguo afluente del río Guadalquivir que en la actualidad se encuentra encauzado. En su tramo final, perteneciente al término municipal de Puebla del Río, se junta con un antiguo brazo del río, el Brazo del Este.

Interés Ornitológico: La conjunción del Guadaira con el río Guadalquivir y el brazo del Este, conforma un hábitat idóneo para un gran número de aves acuáticas, tales como anátidas, limícolas, ardeidas, y otras. En el tramo final casi llegando al río Guadalquivir, cabe destacar un gran colonia de cría de ardeidas.

Especies Representativas: Calamón, focha común y moruna, avetorillo, porrón común, ánade azulón, cuchara europeo, aguilucho lagunero, águila pescadora, también es de destacar la presencia de numerosos passeriformes. En el tramo final existe una colonia importante de cría de ardeidas, en la que podemos observar las siguientes especies: garcilla bueyera y cangrejera, garceta común, martinete, garza imperial y real.





JUNTA DE ANDALUCÍA



UNION EUROPEA
Fondo Europeo
de Desarrollo Regional

ANEXO 2 MODELO DE EJECUCION RUTA III

“EL GUADALQUIVIR. EL VIEJO RIO”

5) Al continuar la Orientación 1, paralelo al Río Guadaira se encuentra un cruce en el que se abandona el asfalto y aparece un camino de tierra en condiciones regulares. Este cruce se coloca La Señal Nº 5: Señal Direccional con una línea de información, con una flecha de continuación a la derecha, para seguir el camino hacia Olivillos, a una distancia de unos 4 km. La señal contendrá un pictograma relativo a la existencia de un observatorio de aves. En las coordenadas UTM:

- o X: 229,457.81
- o Y: 4,123,173.90

Presenta el siguiente aspecto gráfico:

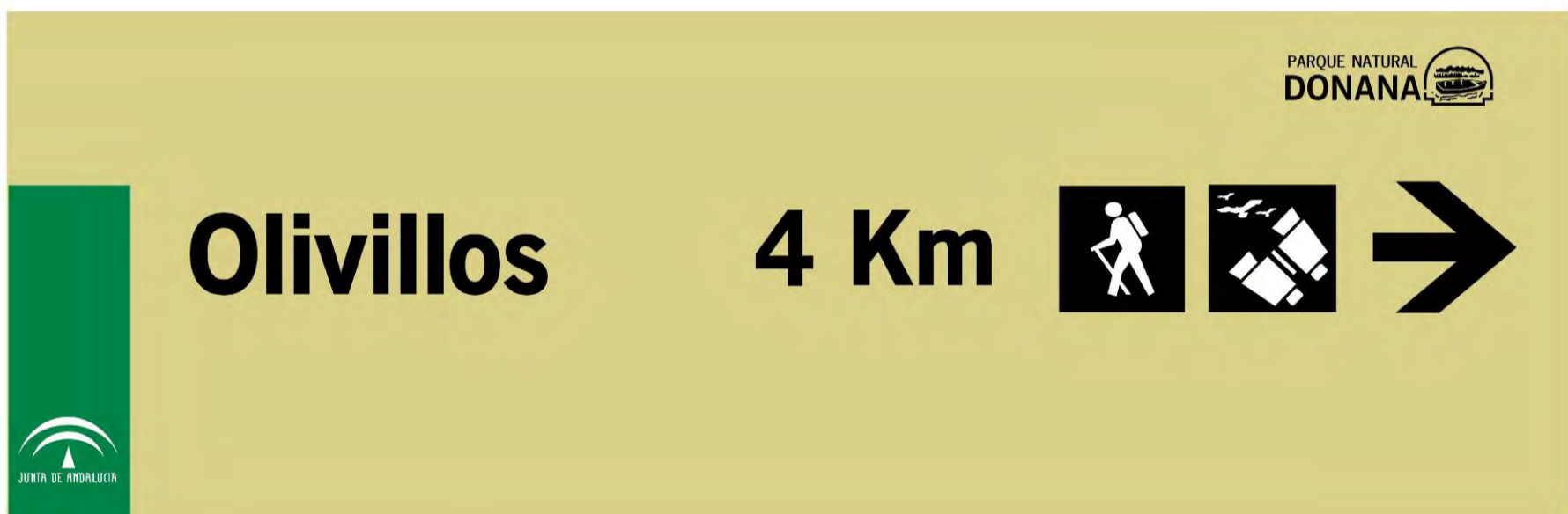

En la actualidad existe una señal que se encuentra en mal estado, por tanto debe ser sustituida.



ANEXO 2 MODELO DE EJECUCION RUTA III

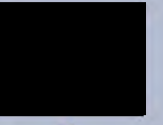

“EL GUADALQUIVIR. EL VIEJO RIO”

6) Finalizado el camino de tierra se encuentra una cancela que impide el paso a una propiedad privada. En este punto se localiza La Señal Nº 6: Señal Direccional con una línea de información. Con flecha de continuación a 1 Km., junto a dos pictogramas que indican la existencia de un sendero y un observatorio de aves. En las coordenadas UTM:

- o X: 226,832.90
- o Y: 4,120,549.50

Presenta el siguiente aspecto gráfico

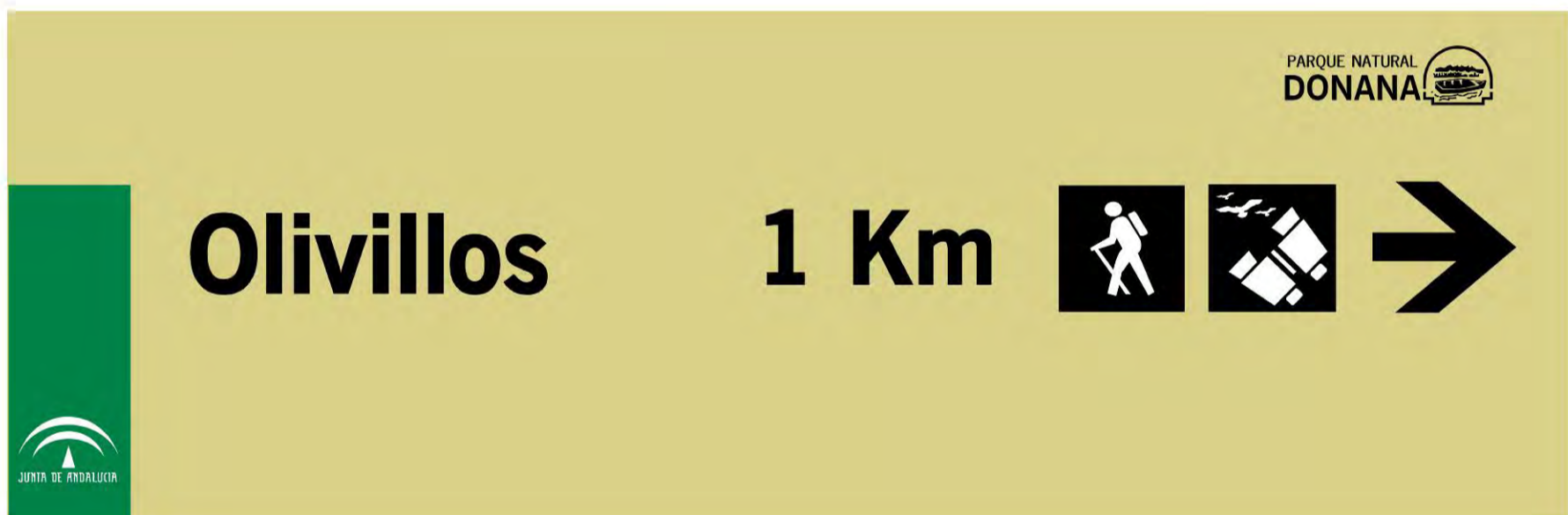

ANEXO 2 MODELO DE EJECUCION RUTA III

7) En el margen izquierdo del Observatorio, se localiza La Señal N° 7: Señal Temática Los Olivillos.

En las coordenadas UTM:

- o X: 226,544.45
- o Y: 4,120,377.97

Presenta el siguiente aspecto gráfico:

Los Olivillos



PARQUE NATURAL
DONANA

Descripción: Es una isla creada a partir de una de las cortas realizadas en el río Guadalquivir, posee importantes valores naturales y paisajísticos, debido a su carácter de zona húmeda relacionada con el sistema hídrico del río y a su cercanía a las marismas del Guadalquivir.

Interés Ornitológico: En los Olivillos se asienta una importante colonia de nidificación de Ardéidas y anátidas fundamentalmente, sin olvidar a falconiformes, paseriformes, lariformes..., que hacen que este lugar recibiera el nombre de Santuario Ornitológico "Los Olivillos".

Especies Representativas: Calamón, morito, flamenco, focha moruna, cerceta pardilla, avetorillo, garcilla cangrejera, malvasía, porrón pardo, porrón moñudo, garza imperial, además de otras más comunes como el porrón común, martinete, ánade azulón, cuchara europeo, pájaro moscón, buscarla unicolor, pechiazul, carricerín común y real, buitón, etc.





JUNTA DE ANDALUCÍA



UNION EUROPEA
Fondo Europeo
de Desarrollo Regional

ESPACIO RESERVADO PARA PATROCINADORES INSTITUCIONALES